

MAXIMUM USER'S

Instrucțiuni și avertismente
Instalator **RO**
Utilizator
Tehnician întreținere



VICTRIX TERA V2 24-35 PLUSEU



LIVRET APARAT¹⁾

<p>(1) APARAT INDIVIDUAL</p> <p>DESTINAT: <input type="checkbox"/> - încălzirii <input type="checkbox"/> - producerii apei calde menajere <input type="checkbox"/> - alte destinații*</p> <p>* descriere (aparat consumator de combustibili gazoși folosit pentru gătit, refrigerare, iluminare, spălare etc.) _____</p>																																																																																																																																																													
<p>Immergas S.p.A. 42041 Brescello (RE), Italia www.immergas.com</p> <p>Immergas România s.r.l. B-dul Unirii nr. 80, Bloc J1, sector 3 București, România E-mail: office_ro@immergas.com www.immergas.ro</p>																																																																																																																																																													
<p>IDENTIFICARE UTILIZATOR FINAL: Nume / Denumire _____ Adresa _____ Bloc _____ Scară _____ Etaj _____ Locuință individuală _____</p>																																																																																																																																																													
<p>2) IDENTIFICARE AGENT ECONOMIC, autorizat de ISCIR, care are în evidență și supraveghe aparatul (care a editat sau / și completat livretul): DENUMIRE agent economic: _____ Nr. de înregistrare la Registrul Comerțului _____; Cod fiscal _____ ADRESĂ: _____ Telefon _____ AUTORIZAȚIE ISCIR NR. _____ / _____ VALABILITATE autorizație _____ DATA luării în evidență _____ SEMNĂTURA _____</p>																																																																																																																																																													
<p>(3) PERSONAL AUTORIZAT AL PRESTATORULUI DE SPECIALITATE²⁾ Nume _____ Semnătura _____ UTILIZATOR FINAL²⁾ _____ Semnătura _____ Data _____</p>																																																																																																																																																													
<p>¹⁾ Livretul se va modifica ori de câte ori se schimbă utilizatorul final sau agentul economic autorizat de ISCIR în a cărui evidență este înscris. ²⁾ Prin semnarea acestui document utilizatorul final își asumă obligația efectuării verificărilor tehnice periodice ale aparatului, iar prestatorul de specialitate garantează efectuarea instructajului privind folosirea aparatului în condiții de siguranță.</p>																																																																																																																																																													
<p>(4) CARACTERISTICILE APARATULUI ȘI ALE INSTALAȚIEI ÎN CARE ACESTA ESTE INCORPORAT (4.1) APARAT CONSUMATOR DE COMBUSTIBIL GAZOS Fabricant IMMERGAS S.p.A. - Italia Model _____ Seria matricolă _____ Tip de instalare mural <input type="checkbox"/> de pardoseală <input type="checkbox"/> Fluid de lucru apă <input type="checkbox"/> aer <input type="checkbox"/> Arzător cu aer insuflat <input type="checkbox"/> atmosferic <input type="checkbox"/> Combustibil _____ Evacuare gaze de ardere naturală <input type="checkbox"/> forțată <input type="checkbox"/> Puterea nominală (kW) _____ Randament util la putere nominală (%) _____ Nivel de certificare (CE, CS, omologat ISCIR) _____</p> <p>(4.2) EVACUARE GAZE DE ARDERE Coș individual <input type="checkbox"/> coș colectiv <input type="checkbox"/> tubulatură de evacuare <input type="checkbox"/> (4.3) REGLARE AUTOMATĂ (cu comandă locală sau de la distanță) Fabricantul dispozitivului de comandă _____ Model _____ Programator zilnic de 24 ore cu n = _____ nivele de temperatură Programator săptămânal (1) _____ lunar (1) _____</p> <p>(4.4) ROBINETI TERMOSTATAȚI Procentaj de existență la "consumatorii direcți"^{*)} ai aparatului _____ (%)</p> <p>(4.5) SISTEM DE REGLARE, COMANDĂ ȘI PROTECȚIE Descrierea sistemului _____</p> <p>*) "consumatorii direcți" pot fi corpuri de încălzire (calorifere, boilere, preparatoare de apă caldă și similare).</p>																																																																																																																																																													
<p>(4.6) SISTEME DE VENTILARE ȘI ASIGURARE AER PROASPĂT în locul în care este instalat aparatul Alimentare cu aer directă <input type="checkbox"/> indirectă <input type="checkbox"/> Suprafața prizei de aer proaspăt neobturabile: cm² _____ (minim 6 cm² x kW, nu mai mică de 100 cm²) Ventilarea camerei <input type="checkbox"/> da <input type="checkbox"/> nu debit în m³/h _____ Alte date despre ventilare _____</p>																																																																																																																																																													
<p>(5) REZULTATE LA PRIMA PUNERE ÎN FUNCȚIUNE ȘI LA VERIFICĂRILE TEHNICE PERIODICE, EFECTUATE DE AGENTUL ECONOMIC AUTORIZAT DE ISCIR</p> <table border="1" style="width: 100%; border-collapse: collapse;"> <tr> <td>Data efectuării</td> <td></td> <td></td> <td></td> <td></td> <td></td> <td></td> <td></td> <td></td> <td></td> </tr> <tr> <td>Temperatură gaze (°C)</td> <td></td> <td></td> <td></td> <td></td> <td></td> <td></td> <td></td> <td></td> <td></td> </tr> <tr> <td>Temperatură ambiantă (°C)</td> <td></td> <td></td> <td></td> <td></td> <td></td> <td></td> <td></td> <td></td> <td></td> </tr> <tr> <td>O₂ (%)</td> <td></td> <td></td> <td></td> <td></td> <td></td> <td></td> <td></td> <td></td> <td></td> </tr> <tr> <td>CO₂ (%)</td> <td></td> <td></td> <td></td> <td></td> <td></td> <td></td> <td></td> <td></td> <td></td> </tr> <tr> <td>CO (%)</td> <td></td> <td></td> <td></td> <td></td> <td></td> <td></td> <td></td> <td></td> <td></td> </tr> <tr> <td>Pierderi (%)</td> <td></td> <td></td> <td></td> <td></td> <td></td> <td></td> <td></td> <td></td> <td></td> </tr> <tr> <td>Randament la sarcină nominală (%)</td> <td></td> <td></td> <td></td> <td></td> <td></td> <td></td> <td></td> <td></td> <td></td> </tr> <tr> <td>Starea de etanșeitate¹⁾</td> <td></td> <td></td> <td></td> <td></td> <td></td> <td></td> <td></td> <td></td> <td></td> </tr> <tr> <td>Starea tubulaturii / sistemului de evacuare gaze arse</td> <td></td> <td></td> <td></td> <td></td> <td></td> <td></td> <td></td> <td></td> <td></td> </tr> <tr> <td>Verificarea dispozitivelor de reglare²⁾</td> <td></td> <td></td> <td></td> <td></td> <td></td> <td></td> <td></td> <td></td> <td></td> </tr> <tr> <td>Verificare protecții²⁾</td> <td></td> <td></td> <td></td> <td></td> <td></td> <td></td> <td></td> <td></td> <td></td> </tr> <tr> <td>Verificare sisteme de aerisire și ventilare²⁾</td> <td></td> <td></td> <td></td> <td></td> <td></td> <td></td> <td></td> <td></td> <td></td> </tr> <tr> <td>Semnătură</td> <td></td> <td></td> <td></td> <td></td> <td></td> <td></td> <td></td> <td></td> <td></td> </tr> </table> <p>¹⁾ indică B = bună; M = mediu; S = slabă; ²⁾ indică P = pozitivă; N = negativă</p> <p>Observații la întreținere și verificarea tehnică periodică: _____</p> <table border="1" style="width: 100%; border-collapse: collapse;"> <thead> <tr> <th colspan="4">Intervenții efectuate la întreținere / service</th> </tr> <tr> <th>Data</th> <th>Referitor la componentele la care s-au făcut intervenții</th> <th>Observații (felul lucrării)</th> <th>Semnătură personal autorizat</th> </tr> </thead> <tbody> <tr> <td> </td> <td> </td> <td> </td> <td> </td> </tr> <tr> <td> </td> <td> </td> <td> </td> <td> </td> </tr> </tbody> </table>		Data efectuării										Temperatură gaze (°C)										Temperatură ambiantă (°C)										O ₂ (%)										CO ₂ (%)										CO (%)										Pierderi (%)										Randament la sarcină nominală (%)										Starea de etanșeitate ¹⁾										Starea tubulaturii / sistemului de evacuare gaze arse										Verificarea dispozitivelor de reglare ²⁾										Verificare protecții ²⁾										Verificare sisteme de aerisire și ventilare ²⁾										Semnătură										Intervenții efectuate la întreținere / service				Data	Referitor la componentele la care s-au făcut intervenții	Observații (felul lucrării)	Semnătură personal autorizat								
Data efectuării																																																																																																																																																													
Temperatură gaze (°C)																																																																																																																																																													
Temperatură ambiantă (°C)																																																																																																																																																													
O ₂ (%)																																																																																																																																																													
CO ₂ (%)																																																																																																																																																													
CO (%)																																																																																																																																																													
Pierderi (%)																																																																																																																																																													
Randament la sarcină nominală (%)																																																																																																																																																													
Starea de etanșeitate ¹⁾																																																																																																																																																													
Starea tubulaturii / sistemului de evacuare gaze arse																																																																																																																																																													
Verificarea dispozitivelor de reglare ²⁾																																																																																																																																																													
Verificare protecții ²⁾																																																																																																																																																													
Verificare sisteme de aerisire și ventilare ²⁾																																																																																																																																																													
Semnătură																																																																																																																																																													
Intervenții efectuate la întreținere / service																																																																																																																																																													
Data	Referitor la componentele la care s-au făcut intervenții	Observații (felul lucrării)	Semnătură personal autorizat																																																																																																																																																										

CUPRINS

Stimate Client.....	5
Avertizări cu caracter general	6
Simboluri de siguranță utilizate.....	7
Echipamente individuale de protecție.....	7
1 Instalarea aparatului.....	8
1.1 Avertizări privind instalarea.....	8
1.2 Dimensiunile principale.....	13
1.3 Distanțe minime de instalare.....	14
1.4 Protecția împotriva înghețului.....	14
1.5 Instalarea în interiorul unui cadru de susținere îngropat (opționale).....	16
1.6 Grupul de racordare a aparatului.....	17
1.7 Racordare la rețeaua de gaz.....	18
1.8 Racordare hidraulică.....	19
1.9 Conexiunea electrică.....	20
1.10 Comenzi de la distanță și cronotermostate de ambient (opționale).....	22
1.11 Sonda de temperatură pentru exterior (opționale).....	23
1.12 Sisteme Immergas de evacuare a gazelor de ardere.....	24
1.13 Tabele cu factori de rezistență și lungimi echivalente ale componentelor sistemului de evacuare gaze de ardere din „Seria Verde”.....	26
1.14 Instalarea în exterior în loc parțial protejat.....	28
1.15 Instalarea în interiorul unui cadru încastrat cu admisie directă.....	30
1.16 Instalare kit-uri orizontale concentrice.....	31
1.17 Instalare kit-uri verticale concentrice.....	33
1.18 Instalarea kit-ului cu conducte separate.....	36
1.19 Instalare kit adaptator C9.....	38
1.20 Intubarea coșurilor de fum sau a nișelor tehnice.....	41
1.21 Configurație de tip B cu cameră deschisă și tiraj forțat pentru interior.....	42
1.22 Evacuarea gazelor de ardere în coșuri de fum.....	42
1.23 Coșuri de fum și terminale.....	43
1.24 Tratarea apei de umplere a instalației.....	44
1.25 Umplerea instalației.....	45
1.26 Umplerea sifonului de colectare a condensatului.....	45
1.27 Punerea în funcțiune a instalației de gaz.....	46
1.28 Înainte de a pune în funcțiune aparatul (Pornire).....	46
1.29 Pompa de circulație.....	47
1.30 Kit-uri disponibile la cerere.....	51
1.31 Componentele principale.....	52
2 Instrucțiuni de utilizare și întreținere.....	53
2.1 Avertizări cu caracter general.....	53
2.2 Curățarea și întreținerea.....	55
2.3 Panoul de comandă.....	55
2.4 Utilizarea aparatului.....	56
2.5 Semnalarea defecțiunilor și anomaliilor.....	58
2.6 Meniul informații.....	61
2.7 Oprirea aparatului.....	62
2.8 Restabilirea presiunii din instalația de încălzire.....	62
2.9 Golirea instalației.....	62
2.10 Protecția împotriva înghețului.....	63
2.11 Curățarea mantalei.....	63
2.12 Scoaterea definitivă din uz.....	63
3 Instrucțiuni privind operațiunile de întreținere și de verificare inițială.....	64
3.1 Avertizări cu caracter general.....	64

3.2	Verificarea inițială	65
3.3	Verificarea și întreținerea anuală a aparatului	66
3.4	Schemă hidraulică	68
3.5	Schemă electrică	69
3.6	Probleme posibile și cauzele lor	70
3.7	Modificarea aparatului în cazul schimbării tipului de gaz	71
3.8	Calibrare număr de rotații ventilator	72
3.9	Reglare CO ₂ /O ₂	73
3.10	Controale care trebuie efectuate în urma schimbării tipului de gaz	74
3.11	Programarea plăcii electronice	75
3.12	Funcții speciale protejate de parolă	81
3.13	Funcția de încălzire a șapei	82
3.14	Funcția de dezaerare automată (DI)	83
3.15	Funcția conducte de admisie/evacuare (FU)	83
3.16	Funcția întreținere (MA)	83
3.17	Funcția „coșar”	84
3.18	Funcția antiblocare pompă	84
3.19	Funcția antiblocare a vanei cu trei căi	84
3.20	Funcția anti-îngheț calorifere	84
3.21	Demontarea mantalei	85
3.22	Înlocuirea panoului izolant al colectorului	88
3.23	Înlocuirea garniturilor captatorului	90
3.24	Asamblarea captatorului pe modulul cu condensare	92
4	Date tehnice	93
4.1	Putere termică variabilă	93
4.2	Parametrii combustiei	95
4.3	Tabel date tehnice	96
4.4	Legendă plăcuță date de identificare	97
4.5	Parametri tehnici pentru centrale cu funcție dublă (conform prevederilor regulamentului 813/2013)	98
4.6	Fișa produsului (conform prevederilor regulamentului 811/2013)	100
4.7	Parametri pentru completarea fișei de ansamblu	102

Stimate Client

Vă felicităm pentru alegerea unui produs de înaltă calitate Immergas, în măsură să vă asigure timp îndelungat confort și siguranță. În calitate de Client Immergas vă veți putea baza întotdeauna pe un Centrul de Asistență Tehnică Autorizat, calificat, pregătit și actualizat pentru a asigura eficiența aparatului dvs. de-a lungul timpului. Citiți cu atenție paginile următoare: veți putea descoperi sugestii utile referitoare la utilizarea corectă a aparatului, a căror respectare va confirma satisfacția dvs. față de produsul Immergas.

Pentru eventuale intervenții de rutină sau întreținere ordinară, adresați-vă Centrelor Autorizate de Asistență Tehnică: acestea dispun de componente originale și au avantajul unei pregătiri asigurate direct de către producător.

Societatea **IMMERCASS.p.A.**, cu sediul pe via Cisa Ligure 95 42041 Brescello (RE) declară că procesele de proiectare, fabricare și asistență post vânzare se desfășoară în conformitate cu prevederile normei **UNIENISO 9001:2015**.

Pentru mai multe detalii privind marcajul CE al produsului, trimiteți producătorului o cerere pentru a primi copia Declarației de conformitate. Specificați modelul aparatului și limba țării de utilizare.

Producătorul nu își asumă răspunderea pentru greșeli de tipar sau transcriere, rezervându-și dreptul de a aduce modificări fără preaviz propriilor documente tehnice și comerciale.



AVERTIZĂRI CU CARACTER GENERAL

Prezentul manual conține informații importante, ce se adresează:

Instalatorului (secțiunea 1);

Utilizatorului (secțiunea 2);

Tehnicianului de întreținere (secțiunea 3).

- Utilizatorul trebuie să citească cu atenție instrucțiunile din cuprinsul secțiunii destinate acestuia (secț. 2).
- Utilizatorul trebuie să se limiteze la a efectua asupra aparatului exclusiv acele operațiuni ce îi sunt permise în mod expres și sunt descrise în secțiunea aferentă.
- Pentru instalarea aparatului, este obligatoriu să apelezi la personal autorizat și specializat.
- Aceste instrucțiuni constituie o parte integrantă și importantă a produsului și trebuie puse la dispoziția noului utilizator, chiar și în cazul schimbării proprietarului sau preluării produsului.
- Acestea trebuie păstrate și consultate cu atenție, deoarece furnizează informații importante privind fazele de instalare, utilizare și întreținere.
- Instalațiile trebuie proiectate de către personal autorizat și profesional calificat conform prevederilor legilor în vigoare. Operațiunile de instalare și întreținere vor fi efectuate conform legislației în vigoare, urmând instrucțiunile producătorului, de către personal autorizat și specializat, care deține competențele tehnice necesare în domeniul instalațiilor, conform prevederilor legale.
- Instalarea sau montarea neadecvată a aparatului și/sau a componentelor, accesoriilor, kit-urilor și dispozitivelor Immergas poate cauza persoanelor, animalelor sau bunurilor o serie de probleme ce nu pot fi prevăzute a priori. Citiți cu atenție instrucțiunile puse la dispoziție împreună cu produsul pentru instalarea corectă a acestuia.
- Prezentul manual de instrucțiuni conține informații tehnice cu privire la instalarea produselor Immergas. În ceea ce privește celelalte aspecte legate de instalarea acestor produse (de ex.: securitatea la locul de muncă, protecția mediului înconjurător, prevenirea accidentelor), este obligatorie respectarea prevederilor legislației în vigoare și respectarea principiilor de bună practică.
- Toate produsele Immergas sunt protejate cu ambalaj adecvat pentru transport.
- Materialul trebuie depozitat la loc uscat și ferit de acțiunea agenților atmosferici.
- Se interzice instalarea unor produse care nu sunt intacte.
- Operațiunile de întreținere trebuie efectuate de personal tehnic autorizat, de exemplu din cadrul Centrului Autorizat de Asistență Tehnică, ce reprezintă, din acest punct de vedere, o garanție a calificării și a profesionalismului.
- Aparatul trebuie utilizat doar în scopul pentru care a fost proiectat. Orice altă utilizare este considerată necorespunzătoare și deci potențial periculoasă.
- Se exclude orice responsabilitate contractuală sau extracontractuală a producătorului în caz de daune provocate de instalarea, utilizarea sau întreținerea greșită sau în caz de nerespectare a legislației tehnice în vigoare sau a instrucțiunilor din acest manual (sau oricum puse la dispoziție de producător), iar garanția aparatului își pierde valabilitatea.
- În caz de anomalii, defecțiuni sau mod de funcționare incorect, aparatul trebuie oprit și trebuie solicitată intervenția unei societăți autorizate (de exemplu Centrul Autorizat de Asistență Tehnică, care dispune de pregătirea tehnică specifică și de piese de schimb originale). Nu efectuați singuri nicio intervenție sau tentativă de reparație.

SIMBOLURI DE SIGURANȚĂ UTILIZATE



PERICOL GENERAL

Respectați cu strictețe toate indicațiile aflate în partea laterală a pictogramei. Nerespectarea acestor indicații poate duce la apariția unor situații de risc, cu consecința unor posibile prejudicii grave la adresa sănătății operatorului și a utilizatorului în general și/sau daune materiale grave.



PERICOL DENATURĂ ELECTRICĂ

Respectați cu strictețe toate indicațiile aflate în partea laterală a pictogramei. Simbolul marchează componentele electrice ale aparatului sau, în prezentul manual, indică acțiuni ce pot provoca riscuri de natură electrică.



PERICOL COMPONENTE ÎN MIȘCARE

Simbolul marchează componentele în mișcare ale aparatului, ce pot provoca riscuri.



PERICOL SUPRAFEȚE CALDE

Simbolul marchează acele componente ale mașinii, cu suprafețe cu temperaturi ridicate ce pot provoca arsuri.



PERICOL SUPRAFEȚE TĂIOASE

Simbolul marchează componentele sau părțile aparatului care, prin contact, pot provoca leziuni prin tăiere.



AVERTIZĂRI

Respectați cu strictețe toate indicațiile aflate în partea laterală a pictogramei. Nerespectarea acestor indicații poate duce la apariția unor situații de risc, cu consecința unor posibile leziuni ușoare la adresa sănătății operatorului și a utilizatorului în general și/sau daune materiale minore.



ATENȚIE

Citiți și asigurați-vă că ați înțeles instrucțiunile aparatului înainte de a efectua orice operație, respectând cu strictețe indicațiile oferite. Nerespectarea indicațiilor poate provoca defectarea aparatului.



INFORMAȚII

Indică recomandări utile sau informații suplimentare.



LEGAREA LA MASĂ

Simbolul marchează punctul de pe aparat pentru legarea la masă.



AVERTIZARE ELIMINAREA DEȘEURILOR

La finalul perioadei de viață utilă a aparatului, utilizatorul are obligația de a nu-l elimina împreună cu deșeurile menajere și de a-l preda unor centre de colectare autorizate.

ECHIPAMENTE INDIVIDUALE DE PROTECȚIE



MĂNUȘI DE PROTECȚIE



PROTECȚIA OCHILOR



ÎNCĂLȚĂMINTE DE PROTECȚIE

1 INSTALAREA APARATULUI

1.1 AVERTIZĂRI PRIVIND INSTALAREA



Operatorii care efectuează operațiunile de instalare și întreținere a aparatului au obligația de a purta echipamentele individuale de protecție prevăzute de legislația în vigoare în materie.



Acest aparat a fost proiectat numai pentru instalarea pe perete, pentru încălzirea spațiilor (și prepararea de apă caldă de consum pentru uz casnic sau similare dacă este asociat cu un boiler).



Locul de instalare al aparatelor și al accesoriilor Immergas trebuie să aibă caracteristicile (tehnice și structurale) care să permită (în condiții de siguranță, eficiență și accesibilitate):

- instalarea (conform prevederilor legislației și normelor tehnice în vigoare);
- operațiunile de întreținere (inclusiv cele programate, periodice, ordinare, extraordinare);
- mutarea (până în exterior într-un loc special prevăzut pentru încărcarea și transportul aparatelor și componentelor), precum și eventuala înlocuire a acestora cu aparate și/sau componente echivalente.



Peretele trebuie să fie neted, fără proeminențe și denivelări pentru a nu permite accesul din partea posterioară. Nu au fost proiectate pentru instalații pe batiuri sau pardoseli (Fig. 1).



Modificând tipul de instalație se modifică și clasificarea aparatului, mai precis:

- **Aparatul de tip B₂₃ sau B₅₃** dacă este instalat folosindu-se elementul terminal special pentru admisia aerului direct din locul în care este instalat aparatul.
- **Aparat de tip C** dacă este instalat utilizând conducte concentrice sau alte tipuri de conducte pentru aparate cu cameră etanșă, pentru admisia aerului și evacuarea gazelor de ardere.



Clasificarea aparatului este indicată în reprezentările diferitelor soluții de instalare de pe paginile următoare.



Aparatele pe gaz Immergas trebuie instalate numai de către o societatea calificată și autorizată.



Instalarea trebuie realizată conform prevederilor standardelor și legislației în vigoare, respectând normele și indicațiile tehnice.

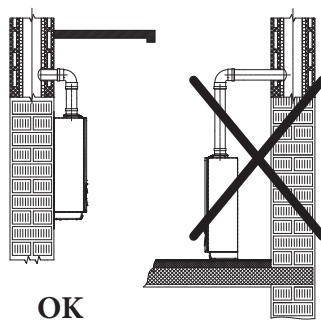



Se interzice instalarea unor aparate demontate și dezasamblate de pe alte instalații. Producătorul nu își asumă responsabilitatea pentru eventualele daune cauzate de aparate demontate de pe alte instalații și nici pentru eventualele neconformități ale acestor aparate.



Verificați condițiile mediului de funcționare pentru toate componentele utilizate în vederea instalării, consultând valorile indicate în tabelul cu date tehnice din prezentul manual.



În caz de alimentare cu GPL sau aer cu propan, instalarea aparatului trebuie să se realizeze în conformitate cu prevederile pentru gazele având densitate mai mare decât aerul (vă reamintim, cu titlu exemplificativ și nu exhaustiv, că se interzice instalarea de aparate alimentate cu gazele sus-menționate, în încăperi cu pardoseală a cărei cote este sub cota solului).



În cazul operațiunilor de instalare a unui kit sau de întreținere a aparatului, realizați mai întâi golirea circuitului instalației, pentru a evita compromiterea siguranței electrice a aparatului (Cap. 2.9). Întrerupeți întotdeauna alimentarea cu tensiune a aparatului și în funcție tipul de intervenție, reduceți presiunea și/sau aduceți-o la zero în circuitele de gaz și apă caldă de consum.



Înainte de a instala aparatul, verificați ca acesta să fi fost livrat complet; dacă nu sunteți siguri de acest lucru, adresați-vă imediat furnizorului. Elementele ambalajului (cleme, cuie, saci din plastic, polistiren expandat etc.) nu trebuie lăsate la îndemâna copiilor, deoarece reprezintă surse de pericol. În cazul în care aparatul este montat între corpuri de mobilier, trebuie să vă asigurați că există suficient spațiu pentru lucrările normale de întreținere; este recomandat să lăsați un spațiu de cel puțin 3 cm între cadrul centralei și pereții mobilierului. Deasupra și dedesubtul centralei trebuie lăsat un spațiu suficient de mare pentru a permite intervențiile asupra racordurilor hidraulice și asupra conductelor de admisie și evacuare (Fig. 3).



De asemenea, este important ca grilajele de admisie și terminalele de evacuare să nu fie înfundate.



Se recomandă să se verifice, cu ajutorul prizelor pentru măsurarea aerului, dacă gazele de ardere nu sunt recirculate (concentrație max. permisă de CO₂ de 0,5%).



Nu lăsați obiecte inflamabile în apropierea aparatului (hârtie, cârpe, plastic, polistiren, etc.).



Conductele de evacuare separate nu trebuie să treacă prin pereți din material inflamabil.



Nu depozitați aparate electrocasnice sub aparat deoarece acestea pot fi deteriorate în cazul declanșării supapei de siguranță, a sifonului de evacuare sau în caz de pierderi prin racordările hidraulice; în caz contrar producătorul nu poate fi considerat responsabil pentru eventualele daune provocate produselor electrocasnice.



Se recomandă, de asemenea, din motivele enumerate mai sus, să nu așezați obiecte de mobilier, etc. sub aparat.



În caz de anomalii, defecțiuni sau mod de funcționare incorect, aparatul trebuie oprit și trebuie solicitată intervenția unei societăți autorizate (de exemplu Centrul Autorizat de Asistență Tehnică, care dispune de pregătirea tehnică specifică și de piese de schimb originale). Nu efectuați singuri nicio intervenție sau tentativă de reparație.



Orice modificare adusă aparatului ce nu a fost descrisă în mod expres în această secțiune a manualului este strict interzisă.

Norme de instalare



Acest tip de instalare este posibil dacă este permis de legislația în vigoare în țara în care se utilizează aparatul.



Acest aparat poate fi instalat în exterior, într-un spațiu parțial protejat.
Prin spațiu parțial protejat se înțelege acel loc în care aparatul nu este expus acțiunii directe a precipitațiilor atmosferice (ploaie, zăpadă, grindină, etc.).



Se interzice instalarea aparatelor ce funcționează cu gaz, cu conducte de evacuare a gazelor de ardere și conducte de admisie a aerului pentru întreținerea arderii, în încăperi ce prezintă risc de incendiu (de exemplu: garaje, boxe) și în încăperi potențial periculoase.



Nu instalați deasupra plitelor de gătit.



Nu instalați în încăperi / spații ce reprezintă spații comune din clădirile de locuințe, scări interioare sau alte elemente ce reprezintă căi de evacuare (de ex: paliere, holuri).



Se interzice instalarea în încăperi/spații ce reprezintă spații comune ale blocurilor de locuințe precum: subsoluri, casa scării, poduri, mansarde nelocuibile etc., cu excepția situațiilor în care există alte prevederi în acest sens în legislația în vigoare la nivel local.



Aceste aparate, dacă nu sunt izolate corespunzător, nu pot fi instalate pe pereți realizați din materiale combustibile.



Instalarea kitului cu cadru îngropat în perete trebuie să asigure o susținere stabilă și sigură a centralei.



Kit-ul ramei încastabile asigură o susținere corespunzătoare doar dacă este inserat corect (după regulile unei bune tehnici) urmând instrucțiunile din propria foaie de instrucțiuni.

Instalarea kitului cu cadru îngropat în perete trebuie să asigure o susținere stabilă și sigură a centralei.

Cadru încorporabil pentru centrală nu este o structură de rezistență și nu poate înlocui peretele eliminat, prin urmare este necesară verificarea poziționării acestuia în interiorul peretelui.

Din motive de siguranță împotriva eventualelor dispersări este necesară tencuirea locașului de poziționare a centralei în perete zidit.



Instalarea aparatului pe perete trebuie să garanteze o susținere stabilă și sigură a acestuia.

Diblurile (dotare de serie) livrate împreună cu aparatul trebuie folosite exclusiv pentru fixarea acestuia pe perete; diblurile pot asigura o susținere adecvată numai dacă sunt introduse corect (conform principiilor de bună practică), în pereți construiți din cărămizi pline sau semi-pline. În cazul pereților realizați din cărămizi sau blocuri perforate, pereți despărțitori cu staticitate limitată sau ziduri diferite de cele indicate, este necesar să efectuați o verificare statică prealabilă a sistemului de susținere.



Aceste aparate au rolul de a încălzi apa la o temperatură inferioară celei de fierbere la presiune atmosferică.



Trebuie să fie racordate la o instalație de încălzire și la o rețea de distribuție a apei de consum adecvată performanței și puterii acestora.

Risc de daune provocate de coroziune, cauzat de aerul pentru întreținerea arderii și de ambianța necorespunzătoare.



Spray-urile, solvenții, detergenții pe bază de clor, vopselele, adezivii, compușii pe bază de amoniac, pulberile și alte produse asemănătoare pot cauza coroziunea produsului și a conductei de evacuare gaze de ardere.



Verificați ca pe linia de alimentare cu aer pentru întreținerea arderii să nu fie urme de clor, sulf, pulberi etc.



Asigurați-vă că în locul de instalare nu sunt depozitate substanțe chimice.



Dacă doriți să instalați produsul în saloane cosmetice, ateliere de vopsitorie, ateliere de tâmplărie, firme de curățenie sau alte spații similare, pentru instalare alegeți o încăpere separată, în care să se asigure o alimentare cu aer pentru întreținerea arderii, care să nu conțină substanțe chimice.



Asigurați-vă că aerul pentru întreținerea arderii nu este alimentat prin coșuri de fum care în prealabil au fost folosite pentru centrale sau pentru alte aparate de încălzit alimentate cu combustibili lichizi sau solizi. Practic, acestea din urmă pot cauza formarea de depuneri de funingine în coșul de fum

Risc de pagube materiale, din cauza spray-urilor și lichidelor utilizate pentru detectarea scurgerilor

Vană Gaz PX42



Spray-urile și lichidele utilizate pentru detectarea scurgerilor înfundă orificiul de reper P1. Ref. (Fig. 40) de pe vana de gaz, având-o iremediabil.

În timpul operațiunilor de instalare și reparație, nu pulverizați spray-uri sau lichide în partea superioară a vanei de gaz (partea corespunzătoare legăturilor electrice).

Vană gaz 848



Spray-urile și lichidele utilizate pentru detectarea scurgerilor înfundă orificiul de reper PR Ref. (Fig. 41) de pe vana de gaz, având-o iremediabil.

În timpul operațiunilor de instalare și reparație, nu pulverizați spray-uri sau lichide în partea superioară a vanei de gaz (partea corespunzătoare legăturilor electrice).



Boilerul, dacă este prevăzut, trebuie instalat într-un mediu în care temperatura nu coboară sub 0°C.



Tratament termic „anti legionella” al boilerului cu acumulare Immergas (doar dacă este asociat cu un boiler și poate fi activat prin intermediul funcției prezente în sistemele de termoreglare dotate cu această funcție).

În timpul acestei faze temperatura apei din interiorul rezervorului depășește 60°C și există astfel pericolul de arsuri.

Țineți sub control acest tratament al apei de consum (și informați utilizatorii) pentru a preveni provocarea de daune care nu pot fi prevăzute, persoanelor, animalelor, lucrurilor.

Puteți monta, dacă este nevoie, o vană termostată la ieșirea apei calde de consum pentru a preveni arsurile.

Umplerea sifonului de colectare a condensatului

INSTALATOR



La prima pornire a aparatului, se întâmplă ca din sifonul de evacuare condensat să iasă produse rezultate în urma combustiei, verificați ca după câteva minute de funcționare, din sifonul de evacuare condensat să nu mai iasă gaze de ardere rezultate în urma combustiei; aceasta înseamnă că sifonul s-a umplut până la înălțimea corectă cu condensat și nu mai permite ieșirea gazelor de ardere.



Aparatele cu cameră deschisă de tip B nu trebuie instalate în încăperi în care se desfășoară activități comerciale, meșteșugărești sau industriale în care se utilizează produse ce pot să degajeze vapori sau substanțe volatile (de ex. vapori de acizi, adezivi, vopsele, solvenți, combustibili etc.), precum și pulberi (de ex. praful rezultat din prelucrarea lemnului, pulbere de carbon, de ciment etc.) care pot duce la deteriorarea componentelor aparatului, compromițând funcționarea acestuia.

UTILIZATOR



În configurația B₂₃ și B₅₃, cu excepția cazurilor în care există alte prevederi în acest sens cuprinse în normele locale în vigoare, aparatele nu trebuie instalate în dormitor, în băi, în toalete sau în garsoniere; în plus, nu trebuie instalate în încăperi în care există generatoare de căldură cu combustibil solid și în încăperi care comunică cu acestea.



Încăperile în care se instalează centrala trebuie să fie în permanență aerisite, conform prevederilor legislației în vigoare la nivel local (cel puțin 6 cm² pentru fiecare kW de putere termică instalată, pe lângă majorările necesare în cazul prezenței unor aspiratoare electromecanice sau a altor dispozitive ce pot cauza depresurizarea încăperii de instalare).

TEHNICIAN ÎNȚEȚINERE



Instalați aparatele în configurația B₂₃ sau B₅₃ în spații care nu sunt utilizate ca locuințe și sunt în permanență ventilate.



Nerespectarea celor de mai sus duce la asumarea de responsabilități personale și la pierderea garanției.

DATE TEHNICE

1.2 DIMENSIUNILE PRINCIPALE

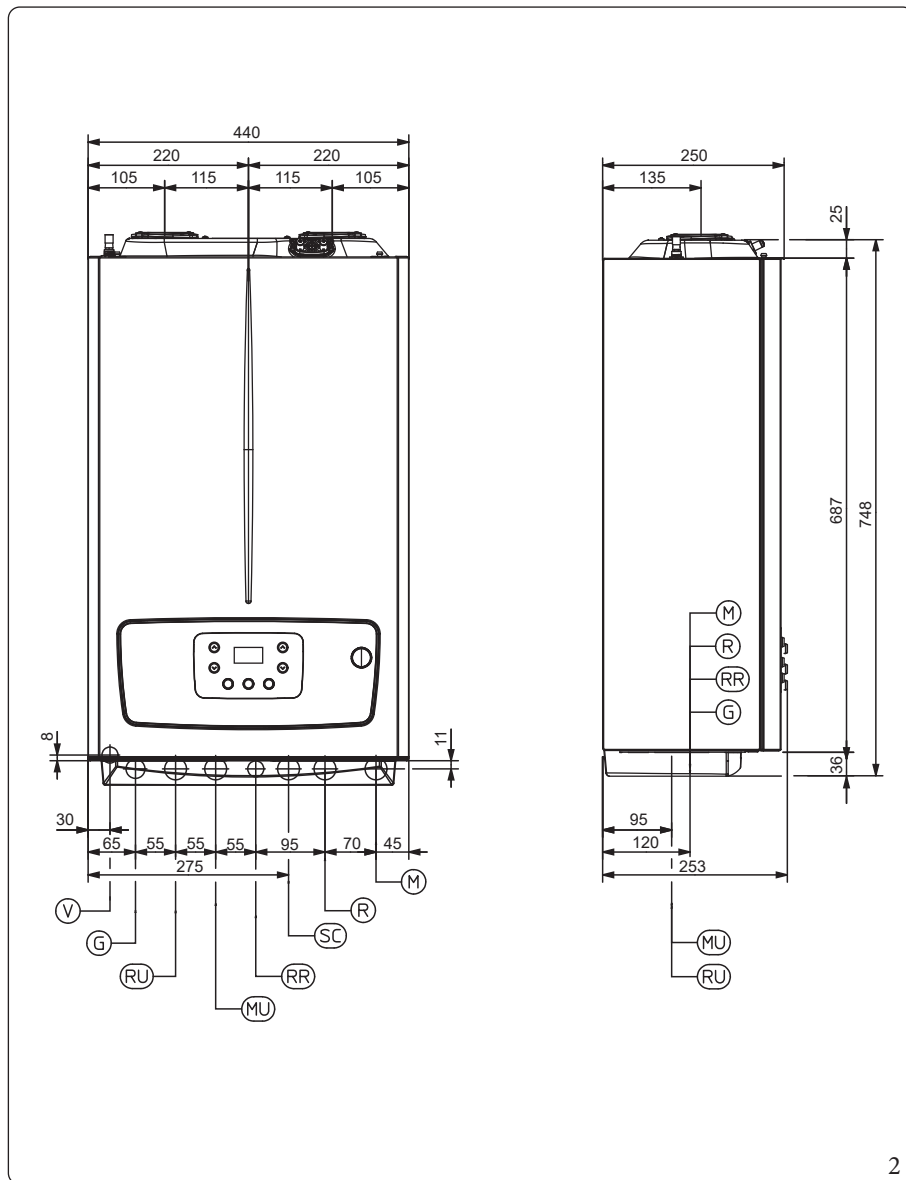

Legenda (Fig. 2):

- SC - Evacuare condensat (diametru minim $\text{\O}13\text{ mm}$)
- V - Conexiunea electrică
- G - Alimentare cu gaz
- RR - Umplerea instalației
- RU - Retur de la boiler
- MU - Tur către boiler
- R - Retur de la instalație
- M - Tur către instalație

INSTALATOR

UTILIZATOR

TEHNICIAN ÎNȚEȚINERE

DATE TEHNICE

Înălțime (mm)		Lățime (mm)	Adâncime (mm)
748		440	253
RACORDURI			
INSTALAȚIE		GAZ	APĂ CALDĂ DE CONSUM
MU-RU	M-R	G	RR
3/4"	3/4"	3/4"	1/2"

1.3 DISTANȚE MINIME DE INSTALARE

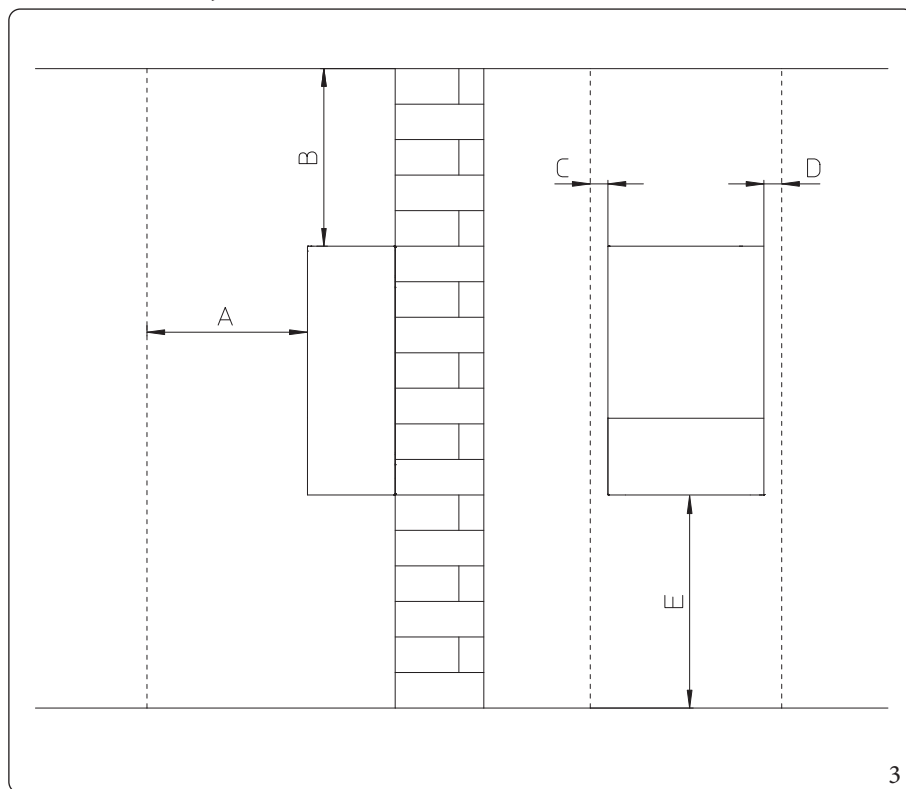

Legendă (Fig. 3):

- A - 450 mm
- B - 350 mm
- C - 30 mm
- D - 30 mm
- E - 350 mm

1.4 PROTECȚIA ÎMPOTRIVA ÎNGHEȚULUI

Temperatură minimă -5 °C

Aparatul este dotat standard cu o funcție de protecție împotriva înghețului care prevede punerea în funcțiune a pompei și a arzătorului, atunci când temperatura apei din interiorul aparatului coboară sub 4°C.



În condițiile enumerate anterior, aparatul este protejat împotriva înghețului până la temperaturi ale mediului ambiant de -5°C.



În cazul în care aparatul este instalat într-o încăpere în care temperatura coboară sub -5°C, este posibil ca aparatul să înghețe.

Pentru a evita riscul de îngheț respectați următoarele instrucțiuni:



Utilizarea de glicol în exces poate compromite buna funcționare a aparatului.

- Protejați circuitul de încălzire împotriva înghețului prin introducerea unui lichid antigel de bună calitate, special pentru instalații termice; producătorul trebuie să garanteze că produsul nu provoacă daune schimbătorului și altor componente ale aparatului. Lichidul antigel nu trebuie să fie dăunător sănătății. Respectați cu strictețe instrucțiunile producătorului lichidului în ceea ce privește concentrația în funcție de temperatura minimă atinsă în zona de instalare a aparatului.
- Materialele din care este realizat circuitul de încălzire al aparatelor Immergas rezistă la lichide antigel pe bază de glicoli etilenici și propilenici (în cazul în care amestecurile sunt realizate conform instrucțiunilor).
- Trebuie obținută o soluție apoasă cu clasa de posibilă poluare a apei 2 (EN 1717:2002) sau dispozițiile normelor locale în vigoare.



Pentru informații privind durata și eliminarea lichidului antiîngheț, respectați informațiile producătorului.

Temperatură minimă -15 °C



În condițiile enumerate anterior și prin adăugarea kit-ului antiîngheț, aparatul este protejat împotriva înghețului până la o temperatură de -15°C.

Protejați circuitul de apă caldă de consum (când este asociată cu un boiler) împotriva înghețului, cu ajutorul accesoriului disponibil la cerere (kit anti-îngheț) compus dintr-o rezistență electrică, din cablajul aferent și dintr-un termostat de comandă (citiți cu atenție instrucțiunile de montare din cutia kit-ului accesoriu).

Protecția aparatului împotriva înghețului este asigurată numai dacă:

- aparatul este corect racordat la circuitele de alimentare cu gaz și curent electric;
- aparatul este alimentat în mod constant;
- aparatul nu este pe regim „off”.
- aparatul nu este pe în condiție de anomalie (Cap. 2.5);
- componentele esențiale ale aparatului nu sunt defecte.

Garanția aceasta nu acoperă daunele datorate întreruperii alimentării cu energie electrică sau nerespectării indicațiilor de mai sus.



În cazul instalării aparatului în locuri în care temperatura coboară sub -5°C, este necesară izolarea conductelor de racordare la circuitul de apă caldă de consum și de încălzire și a conductelor de evacuare condens.



Sistemele de protecție împotriva înghețului descrise în prezentul capitol au exclusiv rolul de a proteja aparatul; prezența acestor funcții și dispozitive nu exclude posibilitatea înghețării părților instalației sau ale circuitului de apă caldă de consum aflate în afara aparatului.

1.5 INSTALAREA ÎN INTERIORUL UNUI CADRU DE SUSȚINERE ÎNGROPAT (OPȚIONALE)

Aparatul este prevăzut pentru instalarea în interiorul unui cadru încastat Immergas (livrat ca și opțional).

Componentele necesare pentru acest tip de instalare (suporturi și colțare) trebuie achiziționate ca și kit opțional.

Pentru montare procedați după cum urmează:

- Montați suportul (2) în interiorul cadrului încastat și fixați-l cu ajutorul șuruburilor (3) în găurile prevăzute în acest scop (Fig. 4).
- Agățați centrala (4) pe suport (2) (Fig. 5).
- Fixați centrala (4) pe colțarele montate (5) și fixate cu șuruburile corespunzătoare (6) (Fig. 6).

Colțarele (5) utilizate pentru centrarea aparatului pe cadru și menținerea fixă a acestuia sunt de tipul „cu opritor” (1) așadar nu este necesară fixarea acestora pe cadru.

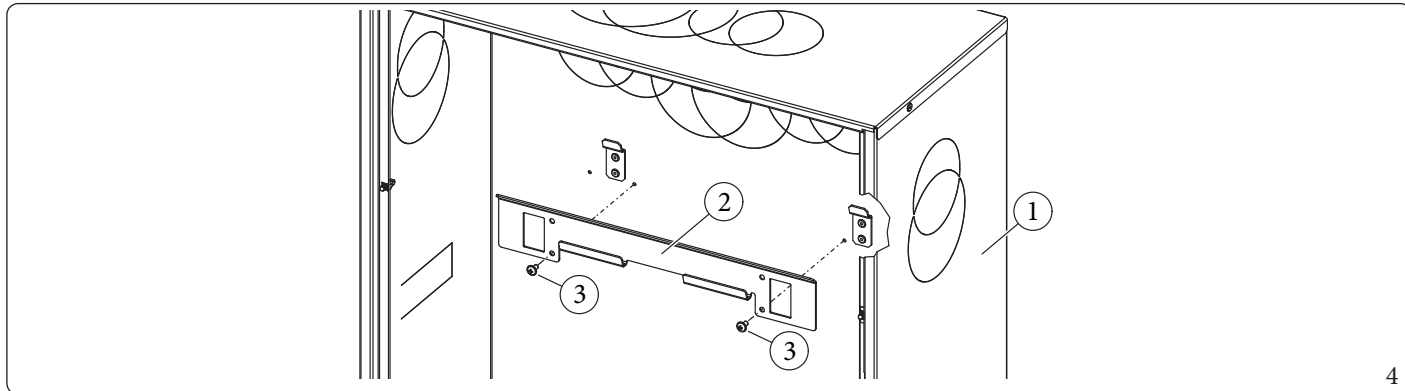

4

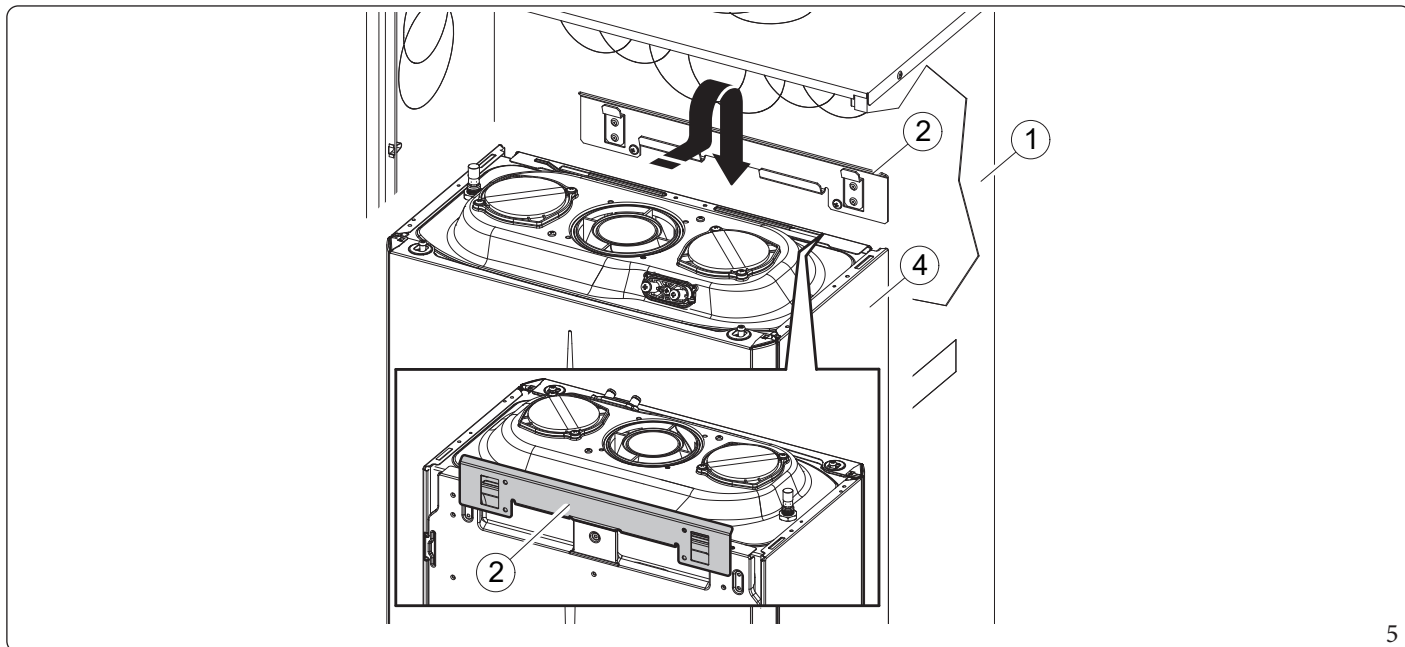

5

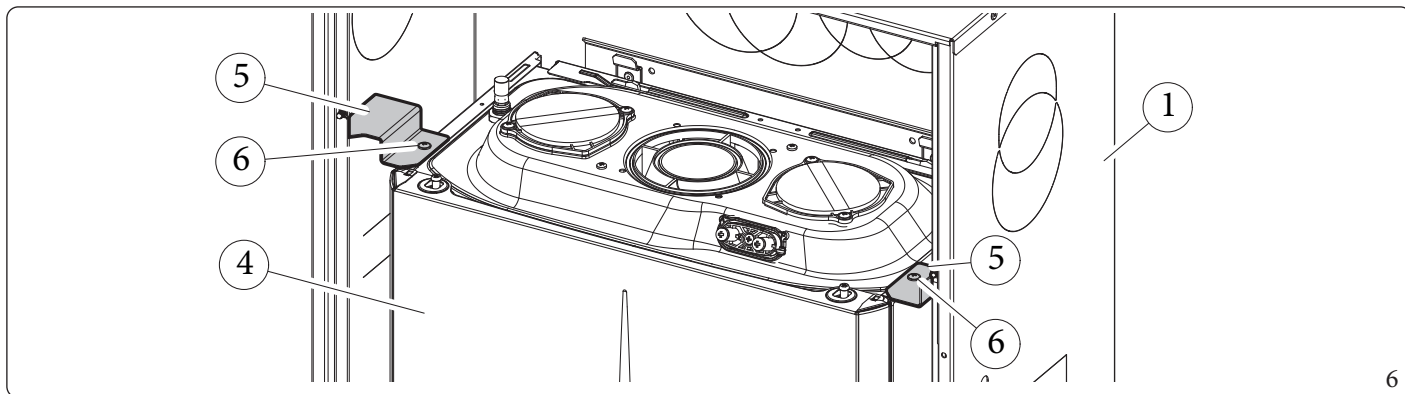

6

1.6 GRUPUL DE RACORDARE A APARATULUI

Grupul de racordare, alcătuit din toate elementele necesare pentru efectuarea racordărilor hidraulice și de gaz ale aparatului, se livrează ca un opțional; efectuați racordările conform indicațiilor în funcție de tipul de instalare ce se realizează (Fig. 7):

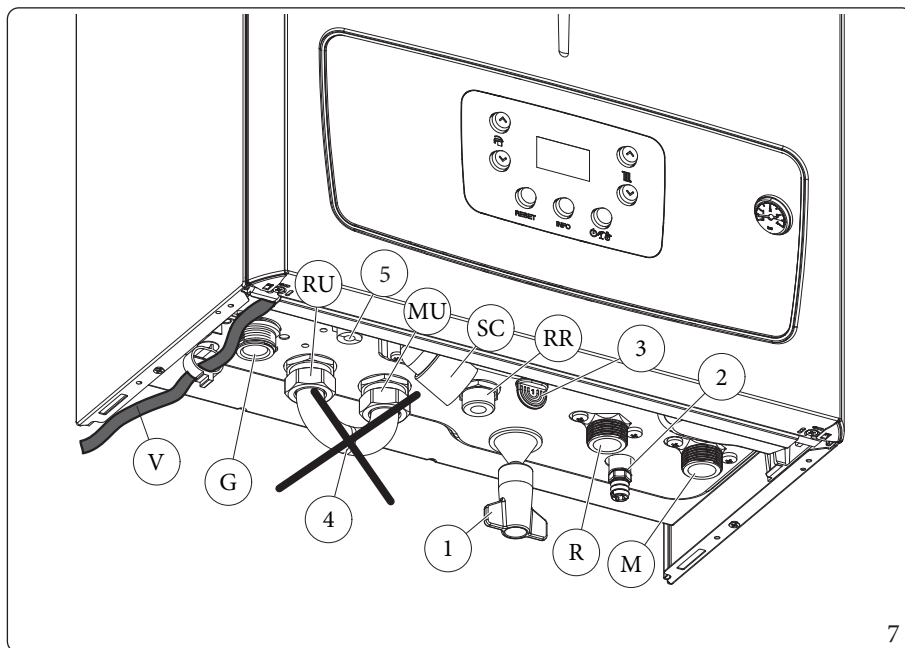

Legendă (Fig. 7):

- V - Conexiunea electrică
 - G - Alimentare cu gaz
 - RU - Retur de la boiler
 - MU - Tur către boiler
 - RR - Umplerea instalației
 - SC - Evacuare condensat (diametru minim \varnothing 13 mm)
 - M - Tur către instalație
 - R - Retur de la instalație
-
- 1 - Robinet de umplere a instalației
 - 2 - Robinet de golire a instalației
 - 3 - Racord de semnalare a evacuării su-papei de siguranță 3 bar
 - 4 - Conductă by-pass boiler, de utilizat numai în caz de centrală care funcționează în regim numai încălzire ambient
 - 5 - Evacuare dezaerator

INSTALATOR

UTILIZATOR

TEHNICIAN ÎNȚREȚINERE

DATE TEHNICE

1.7 RACORDAREA LA REȚEAUA DE GAZ

Aparatele noastre au fost proiectate pentru a funcționa cu gaz metan (G20), G.P.L. și cu amestecuri de metan și hidrogen în proporție de 20% din volum (G20Y20). Conducta de alimentare trebuie să fie egală sau mai mare decât racordul aparatului.



Înainte de a efectua racordarea la rețeaua de gaz, curățați cu atenție interiorul tuturor conductelor instalației de alimentare cu combustibil, pentru a elimina eventualele reziduuri ce pot compromite buna funcționare a aparatului.

Trebuie, de asemenea, verificat ca gazul distribuit să corespundă cu cel pentru care a fost proiectat aparatul (a se vedea plăcuța de timbru aplicată pe aparat).

Dacă acestea sunt diferite este necesară adaptarea la alt tip de gaz (a se vedea modificarea aparatelor în cazul schimbării tipului de gaz).



Este importantă verificarea presiunii dinamice a rețelei (metan sau G.P.L.) care va fi utilizată pentru alimentarea centralei; acesta trebuie să fie conformă cu prevederile normei EN 437 și anexele corespunzătoare, deoarece cazul în care nu este suficientă poate influența puterea centralei, provocând neplăceri utilizatorului.

Presiunile statice/dinamice din rețea mai mari decât cele preconizate pentru funcționarea regulată pot provoca daune grave pieselor de control ale aparatului; în acest caz, deconectați conducta de gaz.

Nu utilizați aparatul.

Verificați aparatul de către personal cu experiență.



Conform legislației în vigoare, asigurați-vă că în amonte de fiecare punct de racordare dintre aparat și instalația de gaz este instalat un robinet de alimentare. Acest robinet, dacă este livrat de producătorul aparatului, poate fi racordat direct la aparat (așadar în aval de conductele ce alcătuiesc legătura dintre instalație și aparat), conform instrucțiunilor producătorului.

Grupul de racordare Immergas, livrat ca un kit opțional, include și robinetul de alimentare cu gaz, iar instrucțiunile pentru instalarea acestuia sunt livrate împreună cu kitul.

În orice caz, trebuie să vă asigurați că robinetul de alimentare cu gaz este racordat corect.

Conducta de admisie a gazului combustibil trebuie să fie corect dimensionată, conform prevederilor normelor în vigoare, atât pentru a garanta debitul necesar de gaz către arzător și în condiții de funcționare la putere maximă a centralei, cât și pentru a asigura performanțele aparatului (date tehnice).

Sistemul de îmbinare trebuie să îndeplinească cerințele standardelor în vigoare (EN 1775).



Aparatul a fost proiectat pentru a funcționa cu gaz combustibil fără impurități; în caz contrar, se recomandă introducerea unor filtre speciale în amonte de aparat, cu scopul de a asigura puritatea combustibilului.

Rezervoare de stocare (în cazul alimentării de la un depozit de GPL).

- Se poate întâmpla ca rezervoarele noi de stocare a GPL să conțină reziduuri de gaz inert (azot) care pot reduce randamentul amestecului de GPL cu care este alimentat aparatul, provocând funcționarea necorespunzătoare a acestuia.
- Din cauza compoziției amestecului de GPL, este posibil ca în timpul perioadei de stocare în rezervoare, să se producă o stratificare a componentelor amestecului. Acest lucru poate provoca o variație a puterii calorifice a amestecului distribuit aparatului și modificarea ulterioară a performanțelor acestuia.

1.8 RACORDARE HIDRAULICĂ



Înainte de a efectua legăturile centralei, pentru a nu pierde garanția modulului de condensare, spălați foarte bine instalația termică (conduțe, calorifere etc.) cu produse decapante sau cu produse dezincrustante, ce au rolul de a elimina eventualele reziduuri care ar putea compromite buna funcționare a centralei.

Conform normelor tehnice în vigoare, se recomandă tratarea apei din instalația termică și de apă, cu scopul de a proteja instalația și aparatul împotriva depunerilor (de exemplu, depuneri de calcar), împotriva formării nămolului și a altor depuneri nocive.

De asemenea, pentru a nu pierde garanția acordată schimbătorului, trebuie să se respecte prevederile din cuprinsul (Cap. 1.24).

Racordările hidraulice trebuie să fie realizate în mod rațional utilizând punctele de racordare aflate pe aparat.



Producătorul nu își asumă răspunderea în caz de daune cauzate de montarea unor dispozitive automate de umplere.

Pentru a satisface cerințele stabilite de norma EN 1717 cu privire la realizarea instalațiilor, mai exact cu privire la poluarea apei potabile, se recomandă utilizarea kit-ului antiretur IMMERGAS care va trebui montat în amonte de punctul de racordare a admisiei apei reci a aparatului. Se recomandă, de asemenea, ca fluidul utilizat pentru transferul căldurii (ex.: apă+glicol) introdus în circuitul primar al aparatului (circuitul de încălzire), să aparțină categoriei 2 definită de norma EN 1717.



Pentru a garanta rezistența în timp, caracteristicile și randamentul aparatului, se recomandă instalarea kit-ului "dozator de polifosfați", în cazul în care apa utilizată poate cauza formarea de depuneri de calcar.

Supapă de siguranță 3 bar

Evacuarea supapei de siguranță a fost racordată la un sifon de evacuare a condensatului. În consecință, în cazul intervenției supapei, lichidul se va scurge în canalizare prin intermediul conductei de evacuare a sifonului de evacuare a condensatului.

În partea inferioară a aparatului a fost prevăzut un racord de evacuare (Ref. 3 Fig. 7) prevăzut cu capac de închidere pentru verificarea prezenței lichidului în circuitul de evacuare și pentru a verifica intervenția supapei de siguranță 3 bar.

Evacuare condensat

Pentru evacuarea condensatului produs de aparat, acesta trebuie racordat la rețeaua de canalizare cu ajutorul unor conducte rezistente la condensatul acid, având un Ø intern de cel puțin 13 mm.

Instalația de racordare a aparatului la rețeaua de canalizare trebuie să fie efectuată în așa fel încât să fie prevenită blocarea și înghețarea lichidului conținut.

Înainte de punerea în funcțiune a aparatului verificați modul corect de evacuare a condensatului; după prima pornire verificați ca sifonul să fie plin cu condensat.

Respectați normele în vigoare și dispozițiile naționale și locale privind evacuarea apelor uzate.

În cazul în care evacuarea condensatului nu are loc în sistemul de evacuare a apelor reziduale, este necesară instalarea unui neutralizator de condensat care să garanteze respectarea parametrilor prevăzuți de legislația în vigoare.

1.9 CONEXIUNEA ELECTRICĂ

Aparatul are un grad de protecție IPX5D, iar siguranța electrică se obține numai atunci când acesta este conectat corect la o instalație eficientă de împământare, executată conform prevederilor normelor de siguranță în vigoare.



Producătorul nu își asumă responsabilitatea pentru daune aduse persoanelor sau bunurilor, provocate de neracordarea aparatului la linia de împământare și de nerespectarea normelor CEI de referință.

Deschiderea compartimentului de conexiuni de pe panoul de comandă (Fig. 8).

Pentru efectuarea conexiunilor electrice este suficient să deschideți compartimentul corespunzător conform indicațiilor de mai jos.

1. Demontați mantaua frontală (Fig. 54).
2. Demontați capacul (a).
3. Apăsați cele două cârlige aflate pe capacul compartimentului racordurilor.
4. Scoateți capacul (a) de pe panoul de comandă (b).

Acum aveți acces la regletă (c).



În interiorul compartimentului (d) sunt disponibile presetupe și șuruburi care trebuie utilizate pentru racordarea conexiunilor externe opționale.

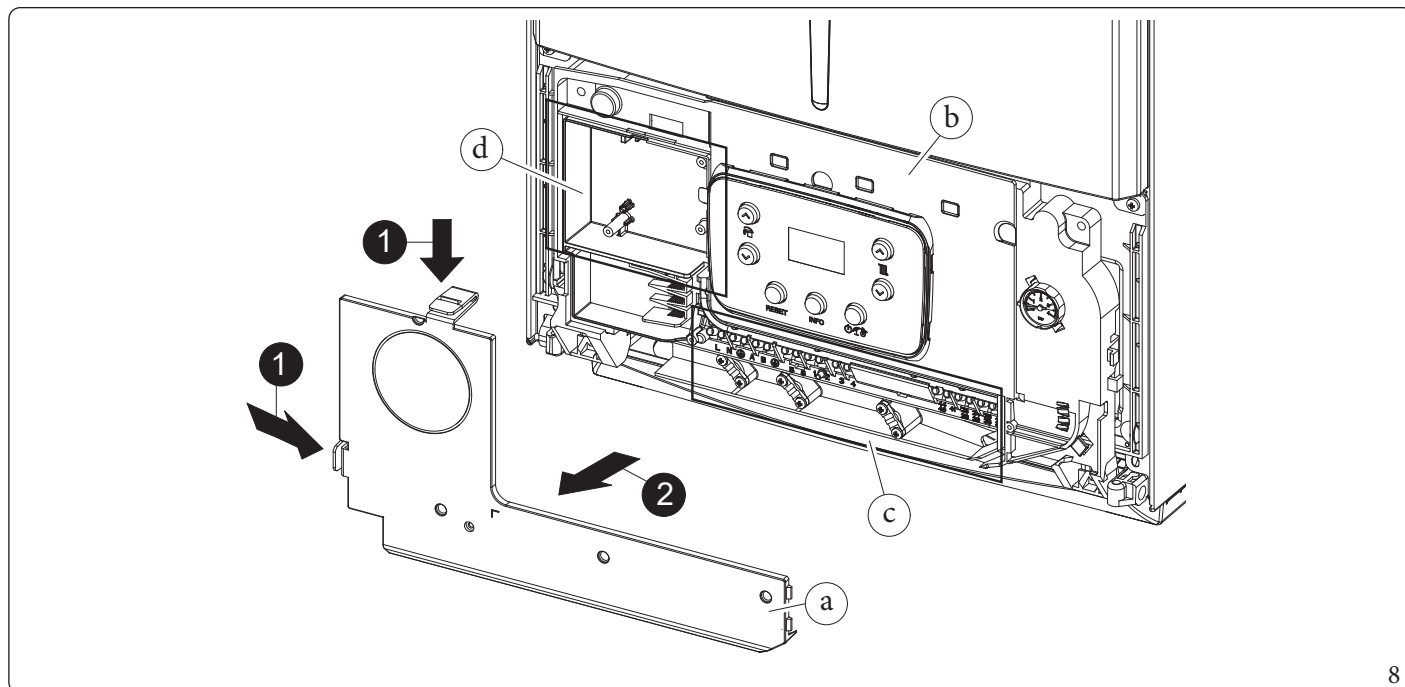

Verificați, de asemenea, ca instalația electrică să fie adecvată puterii maxime absorbite de aparat indicată pe plăcuța de timbru aplicată pe aparat.

Centralele sunt dotate cu cablu de alimentare special de tip "X" fără ștecher.



Cablul de alimentare trebuie conectat la o rețea de 230V~ ±10% / 50Hz respectându-se polaritatea L-N și împământarea. Pe această rețea trebuie să existe un întreruptor omnipolar cu clasa III de protecție la supratensiune, în conformitate cu regulile de instalare corectă.



Pentru protecția împotriva dispersiei de tensiune continuă, instalația trebuie prevăzută cu un dispozitiv de siguranță diferențial de tip A.



În cazul în care cablul de alimentare este avariât, trebuie înlocuit cu un cablu sau cu o asamblare specială, disponibile doar la producător sau la Centrul de Asistență Tehnică Autorizat al acestuia.



Pentru înlocuire vă recomandăm să vă adresați unei societăți autorizate (de exemplu Centrul de Asistență Tehnică Autorizat), pentru a evita orice riscuri.

Cablul de alimentare trebuie să respecte traseul prestabilit (Fig. 7).

În cazul în care trebuie înlocuită siguranța de rețea, indicată în schema electrică (Fig. 39) ca și componenta „F1” de pe placa electronică, și această operațiune va trebui efectuată de personal calificat utilizând o siguranță de 3,15A de tip rapid (F) 250VAC (dimensiune 5 x 20). Pentru alimentarea generală a aparatului de la rețeaua electrică, nu este permisă utilizarea de adaptoare, prize multiple și prelungitoare.



Pentru conexiunea electrică dintre centrală și boiler, dacă este prevăzută, este necesară conectarea bornelor corespunzătoare 36 și 37 eliminând rezistența R8 prezentă pe centrală (Fig. 39).

Instalații care funcționează direct cu temperatură joasă.

Centrala poate alimenta direct o instalație cu temperatură joasă, setând intervalul de reglare a temperaturii pe tur „t0” și „t1” (Cap. 3.11). În această situație se recomandă montarea kit-ului corespunzător de siguranță (opțional) alcătuit dintr-un termostat (cu temperatură reglabilă).

Termostatul trebuie amplasat pe conducta de tur către instalație, la o distanță de cel puțin 2 metri față de centrală.

1.10 COMENZIDE LA DISTANȚĂ ȘI CRONOTERMOSTATE DE AMBIENT (OPȚIONALE)

Aparatul este proiectat pentru a fi compatibil cu cronotermostate sau comenzi de la distanță disponibile în kit-uri opționale. Toate cronotermostatele Immergas pot fi conectate cu ajutorul a 2 conductori. Citiți cu atenție instrucțiunile de montare și utilizare incluse în kit-ul accesoriu.



Întrerupeți alimentarea electrică a aparatului, înainte de a efectua orice conexiune electrică.

Cronotermostat digital Immergas On/Off.

Cronotermostatul permite:

- setarea a două valori de temperatură ambientală: una pentru zi (temperatură confort) și una pentru noapte (temperatură redusă);
- setarea unui program săptămânal cu patru porniri și opriri zilnice;
- selecția regimului de funcționare dorit, dintre diferitele variante posibile:
 - mod de funcționare manual (cu reglarea temperaturii);
 - mod de funcționare automat (cu programul setat);
 - mod de funcționare automat forțat (modificând momentan temperatura programului automat).

Cronotermostatul este alimentat cu 2 baterii de 1,5 V de tip LR 6 alcaline.

Dispozitiv de comandă de la distanță Amico Remoto^{V2} (CAR^{V2}) cu funcție de cronotermostat de ambient.

Panoul cronotermostatului CAR^{V2} permite utilizatorului, în afara funcțiilor ilustrate la punctul precedent, să aibă sub control și la îndemână, toate informațiile importante privind funcționarea aparatului și a instalației termice, cu posibilitatea de a modifica ușor parametrii setați în prealabil, fără a fi nevoie să se deplaseze în locul în care este instalat aparatul.

Panoul este dotat cu sistem de autodiagnosticare și afișează pe display defectele de funcționare ale aparatului.

Cronotermostatul încorporat în panoul comenzii de la distanță permite ajustarea temperaturii de tur către instalație la necesitățile efective ale ambientului care trebuie încălzit, pentru a obține valoarea de temperatură dorită cu extremă precizie și pentru a reduce costurile de încălzire.

CAR^{V2} este alimentat direct de la aparat prin intermediul celor 2 conductori utilizați pentru transmiterea de date între aparat și dispozitiv.

Conexiuni electrice comandă de la distanță Amico Remoto^{V2} sau cronotermostat On/Off (opțional).



Operațiunile descrise în continuare se vor efectua după întreruperea alimentării cu tensiune a aparatului.

Termostatul sau Cronotermostatul On/Off trebuie conectat la bornele 44/40 și 41 după ce s-a eliminat puntea X40 (Fig. 39).

Asigurați-vă că contactul termostatului On/Off este de tip „curat”, adică independent de tensiunea de rețea, în caz contrar placa electronică de reglare va fi deteriorată.

Eventualul dispozitiv de Comandă de la distanță Amico Remoto^{V2} trebuie să fie conectat la bornele 44/40 și 41, eliminând puntea X40 de pe placa electronică (Fig. 39).

La centrală poate fi conectat numai un dispozitiv de comandă de la distanță.



În cazul utilizării dispozitivului de comandă de la distanță Amico Remoto^{V2} sau a unui cronotermostat On/Off oarecare, este obligatoriu să se realizeze două linii separate, conform legislației în vigoare în materie de instalații electrice.

Conductele aparatului nu trebuie utilizate ca prize de împământare a instalației electrice sau telefonice.

Asigurați-vă de acest lucru înainte de efectuarea conexiunilor electrice ale aparatului.

1.11 SONDA DE TEMPERATURĂ PENTRU EXTERIOR (OPȚIONALE)

Aparatul este prevăzut pentru aplicarea sondei pentru exterior (Fig. 9) disponibilă în kit-ul opțional.

Pentru montarea sondei pentru exterior consultați fișa cu instrucțiuni.

Sonda poate fi conectată direct la placa electrică a aparatului și permite reducerea automată a temperaturii maxime pe tur către instalație în momentul în care crește temperatura exterioară, cu scopul de a adapta căldura trimisă în funcție de temperatura exterioară.

Sonda pentru exterior acționează întotdeauna atunci când este conectată, independent de prezența sau de tipul de cronotermostat utilizat și poate funcționa în combinație cu ambele cronotermostate Immergas.

Corelația dintre temperatura pe tur către instalație și temperatura exterioară este determinată de poziția butonului selector aflat pe panoul de comandă al aparatului (sau pe panoul de comandă al CAR^{V2}, dacă este conectat la centrală) în funcție de curbele reprezentate în diagramă (Fig. 10).

Conectați sonda pentru exterior la bornele 38 și 39 aflate pe regleta montată pe panoul de comandă al aparatului (Fig. 39).

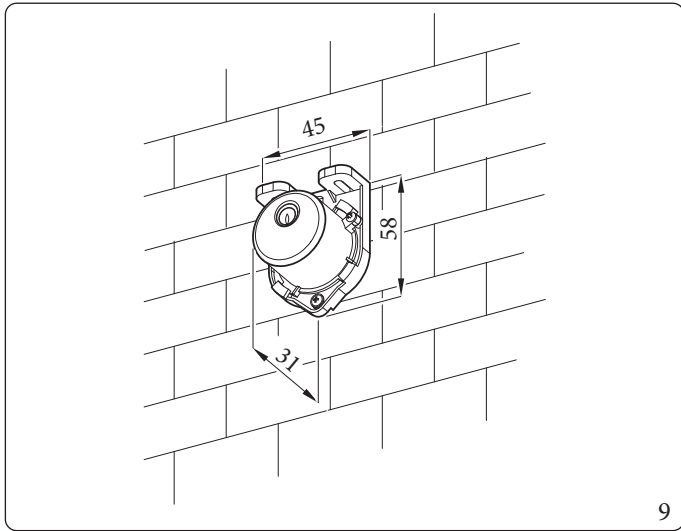

Corecția temperaturii pe tur în funcție de temperatura exterioară și de reglarea temperaturii de încălzire efectuată de utilizator.

* Poziția reglării temperaturii de încălzire efectuată de utilizator.

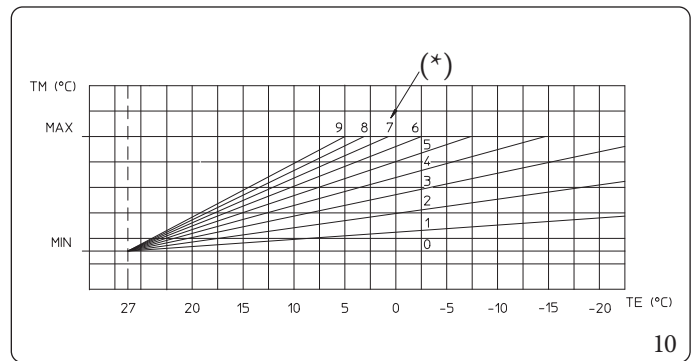

1.12 SISTEME IMMERGAS DE EVACUARE A GAZELOR DE ARDERE

Immergas vă pune la dispoziție, separat de aparate, diferite soluții pentru instalarea terminalelor de admisie a aerului și de evacuare a gazelor de ardere; aparatul nu poate fi pus în funcțiune fără aceste terminale.



Aparatul trebuie să fie instalat cu un sistem pentru admisia aerului și pentru evacuarea gazelor de ardere la vedere sau care să poată fi verificat, realizat din material plastic, marca Immergas „Seria Verde”, cu excepția configurației C₆, conform prevederilor legislației în vigoare și standardelor de omologare a produsului; Aceste conducte de admisie și evacuare pot fi recunoscute printr-un marcaj de identificare, ce conține următoarea precizare: „numai pentru centrale cu condensare”. Pentru conductă de admisie și evacuare neoriginală, consultați datele tehnice ale aparatului.



Conductele din material plastic nu pot fi instalate în exterior pe lungimi mai mari de 40 cm, fără protecție adecvată împotriva razelor UV și a agenților atmosferici.

Factori de rezistență și lungimi echivalente

Fiecare componentă a sistemului de evacuare a gazelor de ardere, are un Factor de rezistență rezultat în urma probelor experimentale și trecut în tabelul din Cap. 1.13.

Factorul de rezistență al fiecărei componente este independent de tipul de aparat pe care este instalat și are o valoare adimensională.

Acesta este, în schimb, influențat de temperatura fluidelor care trec prin interiorul conductei și se modifică în funcție de folosirea pentru admisia aerului sau evacuarea gazelor de ardere.

Fiecare componentă individuală are o rezistență care corespunde unei anumite lungimi în metri a conductei cu același diametru; așa numita lungime echivalentă, rezultată din raportul dintre Factorii de rezistență.

Toate centralele au un Factor de rezistență (R) maxim obținut prin metode experimentale, egal cu 100.

Factorul de rezistență maxim admis corespunde rezistenței obținute cu lungimea maximă admisă a conductelor în cazul tuturor tipurilor de kit-uri terminale.

Aceste informații permit efectuarea de calcule pentru a verifica posibilitatea realizării celor mai diverse configurații ale conductelor de admisie aer / evacuare gaze de ardere.



Pentru a dimensiona conducta de fum folosind componente comerciale, consultați tabelul parametrilor de combustie (Parag. 4.2).

Poziționarea garniturilor (de culoare neagră) pentru conductele de admisie și evacuare din „seria verde”

Acordați atenție la interpunerea garniturii corecte (pentru coturi sau prelungitoare) (Fig. 11):

- garnitură (A) cu fante, de utilizat pentru coturi;
- garnitură (B) fără fante, de utilizat pentru conductele prelungitoare.

Eventual, pentru a facilita cuplarea, presărați talc pe componente.

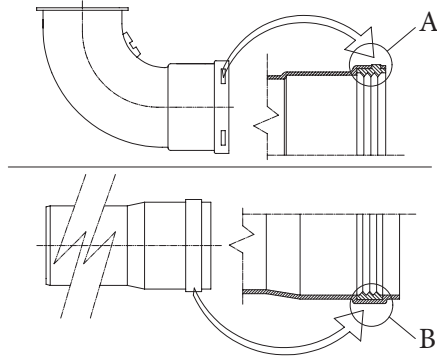

11

Îmbinarea prin cuplare a conductelor prelungitoare și a coturilor concentrice

Pentru a monta prelungitoarele prin cuplare cu alte elemente ale conductelor de gaze de ardere, acționați în felul următor:

- Introduceți conducta concentrică sau cotul concentric cu capătul tată (neted) în capătul mamă (cu garnitură cu umăr) al elementului instalat anterior și împingeți până la capăt; în acest fel se va obține etanșeitarea și îmbinarea perfectă a elementelor.



Atunci când este necesară scurtarea elementului terminal de evacuare și/sau a țevii prelungitoare concentrice, țineți cont de faptul că întotdeauna conducta internă trebuie să iasă în afară cu 5 mm față de conducta externă.



Pentru siguranța dvs. se recomandă să nu obturați, nici măcar provizoriu, terminalul de admisie / evacuare a aparatului.

Trebuie să vă asigurați că diferitele elemente ale sistemului de evacuare a gazelor de ardere sunt montate în așa fel încât să nu permită fisurarea elementelor îmbinate, mai ales în conducta de evacuare a gazelor de ardere pe configurația cu kit cu conducte separate, cu diametru de 80; în cazul în care condiția descrisă mai sus nu este garantată în mod corespunzător, va fi necesar să se utilizeze setul corespunzător de curele anti-alunecare.











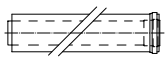

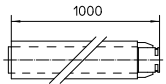
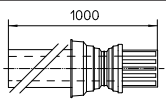



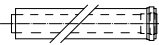

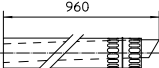
În timpul instalării conductelor orizontale trebuie să păstrați o înclinație minimă a acestora de 5% către aparat și să montați la fiecare 3 metri un colier cu diblu.

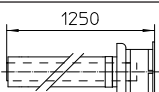
Instalarea în interiorul unui cadru de susținere îngropat

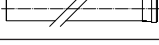
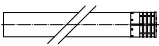
Pe acest regim, montați conductele de admisie/evacuare în funcție de propriile exigențe utilizând porțiunile pre-formate aflate pe cadru pentru a ieși în afara gabaritului acestuia.

1.13 TABELE CU FACTORI DE REZISTENȚĂ ȘI LUNGIMI ECHIVALENTE ALE COMPONENTELOR SISTEMULUI DE EVACUARE GAZE DE ARDERE DIN „SERIA VERDE”

TIPUL CONDUCTEI		Factor de rezistență (R)	Lungime echivalentă în m de conductă concentrică Ø 80/125
Conductă concentrică Ø 80/125 1 m		2,1	1
Cot 90° concentric Ø 80/125		3,0	1,4
Cot 45° concentric Ø 80/125		2,1	1
Terminal complet de admisie- evacuare concentric orizontal Ø 80/125		2,8	1,3
Terminal complet de admisie- evacuare concentric vertical Ø 80/125		3,6	1,7
Cot 90° concentric Ø 80/125 cu gură de vizitare		3,4	1,6
Conductă cu gură de vizitare Ø 80/125		3,4	1,6

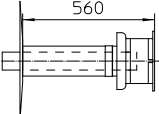
TIPUL CONDUCTEI		Factor de Rezistență (R)	Lungime echivalentă în m de conductă concentrică Ø 60/100	Lungime echivalentă în m de conductă Ø 80	Lungime echivalentă în m de conductă Ø 60	Lungime echivalentă în m de conductă concentrică Ø 80/125
Conductă concentrică Ø 60/100 1 m		Admisie 6,4 m	m 1	Admisie 7,3 m	Evacuare 1,9 m	m 3,0
		Evacuare 6,4 m		Evacuare 5,3 m		
Cot 90° concentric Ø 60/100		Admisie 8,2 m	m 1,3	Admisie 9,4 m	Evacuare 2,5 m	m 3,9
		Evacuare 8,2 m		Evacuare 6,8 m		
Cot 45° concentric Ø 60/100		Admisie 6,4 m	m 1	Admisie 7,3 m	Evacuare 1,9 m	m 3,0
		Evacuare 6,4 m		Evacuare 5,3 m		
Terminal complet de admisie- evacuare concentric orizontal Ø 60/100		Admisie 15 m	m 2,3	Admisie 17,2 m	Evacuare 4,5 m	m 7,1
		Evacuare 15 m		Evacuare 12,5 m		
Terminal de admisie- evacuare concentric orizontal Ø 60/100		Admisie 10 m	m 1,5	Admisie 11,5 m	Evacuare 3,0 m	m 4,7
		Evacuare 10 m		Evacuare 8,3 m		
Terminal complet de admisie- evacuare concentric vertical Ø 60/100		Admisie 16,3 m	m 2,5	Admisie 18,7 m	Evacuare 4,9 m	m 7,7
		Evacuare 16,3 m		Evacuare 13,6 m		
Terminal de admisie- evacuare concentric vertical Ø 60/100		Admisie 9 m	m 1,4	Admisie 10,3 m	Evacuare 2,7 m	m 4,3
		Evacuare 9 m		Evacuare 7,5 m		
Conductă Ø 80 1 m		Admisie 0,87 m	m 0,1	Admisie m 1,0	Evacuare 0,4 m	m 0,4
		Evacuare 1,2 m	m 0,2	Evacuare m 1,0		m 0,5
Terminal complet admisie Ø 80 1 m		Admisie 3 m	m 0,5	Admisie 3,4 m	Evacuare 0,9 m	m 1,4
Terminal de admisie Ø 80 Terminal de evacuare Ø 80		Admisie 2,2 m	m 0,35	Admisie 2,5 m	Evacuare 0,6 m	m 1
		Evacuare 1,9 m	m 0,3	Evacuare 1,6 m		m 0,9
Cot 90° Ø 80		Admisie 1,9 m	m 0,3	Admisie 2,2 m	Evacuare 0,8 m	m 0,9
		Evacuare 2,6 m	m 0,4	Evacuare 2,1 m		m 1,2
Cot 45° Ø 80		Admisie 1,2 m	m 0,2	Admisie 1,4 m	Evacuare 0,5 m	m 0,5
		Evacuare 1,6 m	m 0,25	Evacuare 1,3 m		m 0,7
Conductă Ø 60 1 m pentru intubare		Evacuare 3,3 m	m 0,5	Admisie 3,8 m	Evacuare m 1,0	m 1,5
				Evacuare 2,7 m		
Cot 90° Ø 60 pentru intubare		Evacuare 3,5 m	m 0,55	Admisie m 4,0	Evacuare 1,1 m	m 1,6
				Evacuare 2,9 m		
Reducție Ø 80/60		Admisie 2,6 m	m 0,4	Admisie 3 m	Evacuare 0,8 m	m 1,2
		Evacuare 2,6 m		Evacuare 2,1 m		
Terminal dotat cu evacuare verticală Ø 60 pentru intubare		Evacuare 12,2 m	m 1,9	Admisie 14 m	Evacuare 3,7 m	m 5,8
				Evacuare 10,1 m		

INSTALATOR

UTILIZATOR

TEHNICIAN ÎNȚEȚINERE

DATE TEHNICE

1.14 INSTALAREA ÎN EXTERIOR ÎN LOC PARȚIAL PROTEJAT



Prin spațiu parțial protejat se înțelege acel loc în care aparatul nu este expus acțiunii directe a precipitațiilor atmosferice (ploaie, zăpadă, grindină, etc.).



În cazul instalării aparatului într-un spațiu în care temperatura mediului ambiant coboară sub $-5\text{ }^{\circ}\text{C}$, folosiți kitul special anti-îngheț opțional, verificând intervalul de temperatură a mediului ambiant de funcționare, indicat în tabelul cu date tehnice din prezentul manual de instrucțiuni.



Acest tip de instalare este posibil dacă este permis de legislația în vigoare în țara în care se utilizează aparatul.

Configurație de tip B cu cameră deschisă și tiraj forțat (B_{23} sau B_{53}).

Folosind kit-ul adecvat de acoperire, este posibilă admisia directă a aerului și evacuarea gazelor de ardere într-un coș individual sau direct în exterior. În această configurație aparatul poate fi instalat în loc parțial protejat. Aparatul în această configurație este clasificat ca tip B.

În această configurație:

- admisia aerului se face direct din ambianța în care este instalat aparatul (exterior);
- conducta de evacuare a gazelor de ardere trebuie să fie racordată la un coș simplu (B_{23}) sau canalizată direct în atmosfera exterioară prin intermediul unui element terminal vertical pentru evacuare directă (B_{53}) sau printr-un sistem de intubare Immergas (B_{53}).

Respectați normele tehnice în vigoare.

Montarea kit-ului de acoperire (Fig. 13).

Demontați din orificiile laterale de aspirație cele două capace corespunzătoare.

Montați flanșa de evacuare $\varnothing 80$ pe orificiul central al centralei, puneți garnitura prezentă în kit și strângeți cu ajutorul șuruburilor furnizate.

Montați capacul superior fixându-l cu ajutorul celor 4 șuruburi prezente în kit după ce ați pus și garniturile.

Introduceți cotul de 90° $\varnothing 80$ cu capătul tip tată (neted) în capătul tip mamă (cu garnitură cu umăr) al flanșei $\varnothing 80$ și împingeți până la capăt; introduceți garnitura deplasând-o pe cot, fixați-o cu ajutorul plăcii din tablă și strângeți cu brida din kit, având grijă să fixați cele 4 aripioare ale garniturii.

Introduceți conducta de evacuare cu capătul tată (neted) în capătul mamă al cotului de 90° $\varnothing 80$ și asigurați-vă că ați introdus în prealabil rozeta de etanșare pentru perete, în acest fel se va obține etanșeitatea și îmbinarea perfectă a elementelor care compun kit-ul.

Lungimea maximă a conductelor de evacuare.

Conducta de evacuare (atât pe verticală cât și pe orizontală) poate fi prelungită până la o lungime de max. 30 m rectilinii.

Îmbinarea prin cuplare a conductelor prelungitoare.

Pentru a monta prelungitoarele prin cuplare cu alte elemente ale conductelor de gaze de ardere, acționați în felul următor: Introduceți conducta sau cotul cu capătul tată (neted) în capătul mamă (cu garnitură cu umăr) al elementului instalat anterior și împingeți până la capăt; în acest fel se va obține etanșeitatea și îmbinarea perfectă a elementelor.

Configurație fără kit de acoperire în loc parțial protejat (aparat tip C).

Dacă este lăsat capacul de admisie montat, aparatul poate fi montat în exterior într-un loc parțial protejat fără kit-ul de acoperire.

Instalarea se face folosind kit-urile de admisie / evacuare concentrice $\varnothing 60/100$ și $\varnothing 80/125$, pentru care se face trimitere la capitolul privind instalarea în interior.

În această configurație kit-ul de acoperire superior care asigură protecție suplimentară centralei este recomandat cu conductă concentrică $\varnothing 60/100$ și obligatoriu cu evacuare $\varnothing 80$.

Separatorul $\varnothing 80/80$ nu poate fi utilizat în această configurație (împreună cu kitul de acoperire).

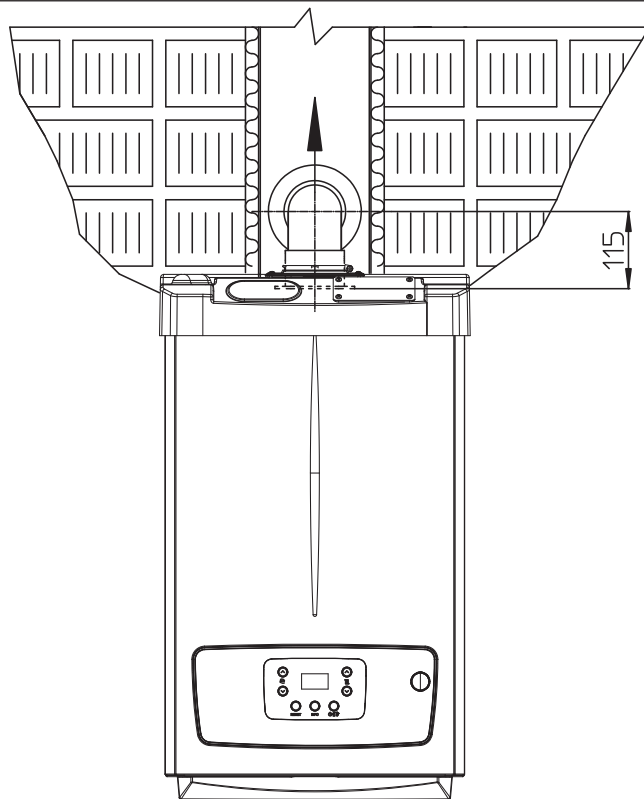

12

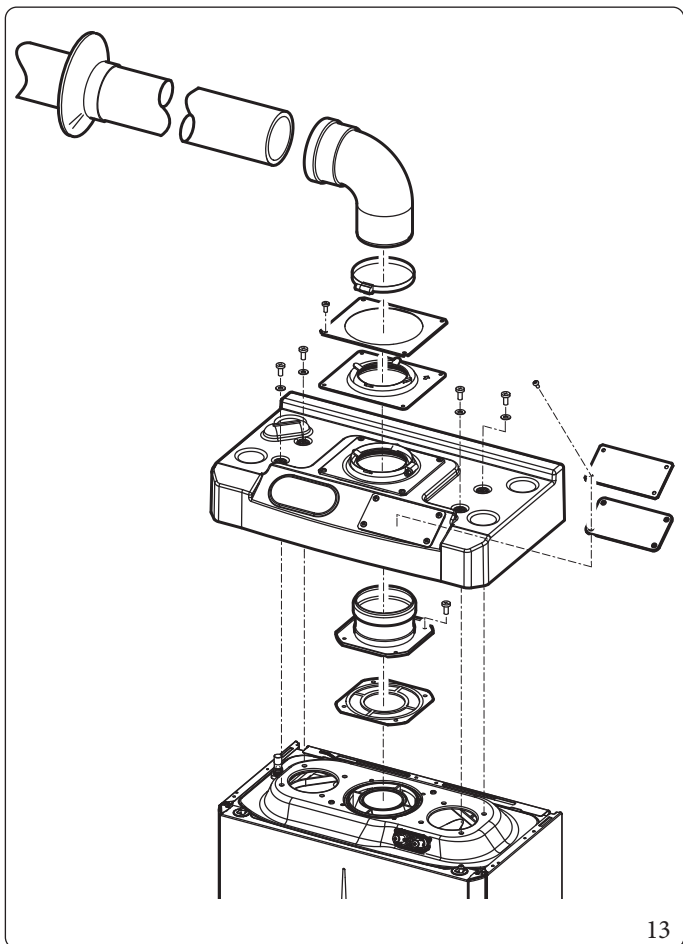

13

Kit-ul capacului conține (Fig. 13):

- N°1 Capac termoformat
- N°1 Placă fixare garnitură
- N°1 Garnitură
- N°1 Colier pentru fixarea garniturii

Kit-ul terminal conține (Fig. 13):

- N°1 Garnitură
- N°1 Flanșă evacuare Ø 80
- N°1 Cot 90° Ø 80
- N°1 Conductă evacuare Ø 80
- N°1 Rozetă

1.15 INSTALAREA ÎN INTERIORUL UNUI CADRU ÎNCASTRAT CU ADMISIE DIRECTĂ

Configurație de tip B cu cameră deschisă și tiraj forțat

Aparatul în această configurație este clasificat ca tip B₂₃.

Folosind kit-ul cu conducte separate, este posibilă admisia directă a aerului (Fig. 14) și evacuarea gazelor de ardere într-un coș individual sau direct în exterior.

În această configurație:

- admisia aerului se face direct din mediul în care este instalat aparatul (cadrul de rezistență îngropat este ventilat), care trebuie instalat și trebuie să funcționeze numai în încăperi ventilate permanent;
- evacuarea gazelor de ardere trebuie să se facă prin intermediul unui coș individual și trebuie canalizată direct în atmosfera exterioară.

Respectați normele tehnice în vigoare.

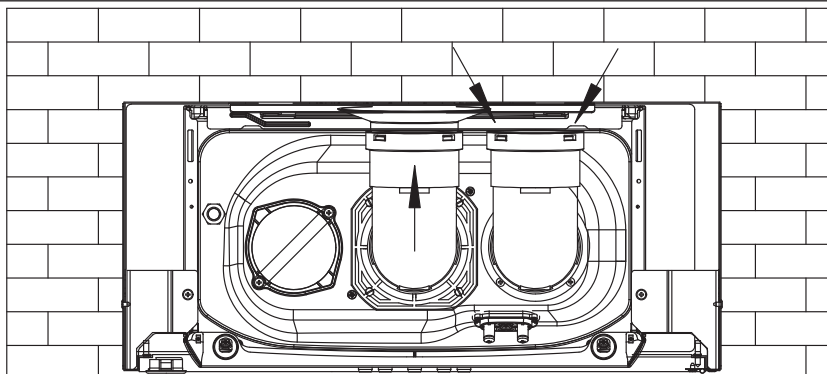

14

Instalarea kit-ului cu conducte separate (Fig. 15).

1. Montați flanșa de evacuare pe orificiul central al centralei, introducând garnitura cu proeminențele circulare în jos, în contact cu flanșa centralei și strângeți-o cu șuruburile cu cap hexagonal și vârf plat aflate în kit.
2. Scoateți flanșa plată aflată pe orificiul lateral față de cel central (în funcție de necesități) și înlocuiți-o cu flanșa de aspirație. Puneți garnitura aflată pe centrală și strângeți cu șuruburile autofiletante cu vârf din dotare.
3. Introduceți coturile cu capătul tăță (neted) în capătul mamă al flanșelor (curba de aspirație trebuie să fie orientată spre partea din spate a centralei).
4. Introduceți conducta de evacuare cu capătul tăță (neted) în capătul mamă al cotului; împingeți până la capăt, asigurându-vă că ați introdus rozeta internă; în acest fel se va obține îmbinarea elementelor în funcție de propriile exigențe.

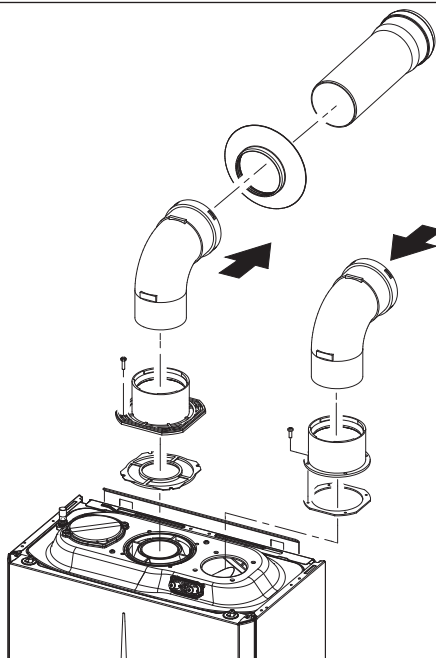

15

Lungimea maximă a conductelor de evacuare.

Conducta de evacuare (atât pe verticală cât și pe orizontală) poate fi prelungită până la o lungime de max. 36 m rectilinii.

1.16 INSTALARE KIT-URI ORIZONTALE CONCENTRICE

Configurație de tip C cu cameră etanșă și tiraj forțat

Poziționarea elementului terminal (în funcție de distanțele față de deschizături, clădiri alăturate, pardoseală de trecere etc.) trebuie să se facă în conformitate cu prevederile legislației în vigoare.

Cu ajutorul acestui terminal admisia aerului necesar combustiei și evacuarea gazelor de ardere sunt efectuate direct în exteriorul locuinței.

Kit-ul orizontal poate fi instalat cu ieșirea în partea din spate, în partea laterală dreaptă și în partea laterală stângă.

Pentru instalarea cu ieșirea în partea din față trebuie utilizat manșonul și un cot concentric cu îmbinare prin cuplare, astfel încât să se asigure spațiul necesar pentru efectuarea probelor prevăzute prin lege, la prima punere în funcțiune.

Grilaj extern

Atât elementul terminal de admisie/evacuare cu \varnothing 60/100, cât și cel cu \varnothing 80/125, dacă sunt instalate corect, au un aspect plăcut în exteriorul clădirii.

Asigurați-vă că rozeta din silicon aflată în exterior este corect fixată pe perețele exterior al clădirii.



Pentru o corectă funcționare a sistemului, elementul terminal cu grilaj trebuie să fie montat corect, asigurându-vă că în timpul montării se respectă marcajul „sus” de pe elementul terminal.

Montarea kit-ului orizontal de admisie-evacuare \varnothing 60/100 (Fig. 16)

1. Montați cotul cu flanșă (2) pe orificiul central al aparatului, introducând garnitura (1) cu proeminențele circulare în jos, în contact cu flanșa aparatului și strângeți-l cu șuruburile aflate în kit.
2. Introduceți conducta terminală concentrică \varnothing 60/100 (3) cu capătul tăț (neted) în capătul mamă al cotului (2) și împingeți până la capăt, asigurându-vă că ați introdus rozeta internă și cea externă; în acest mod se va obține etanșeitătea și îmbinarea perfectă a elementelor ce compun kit-ul.

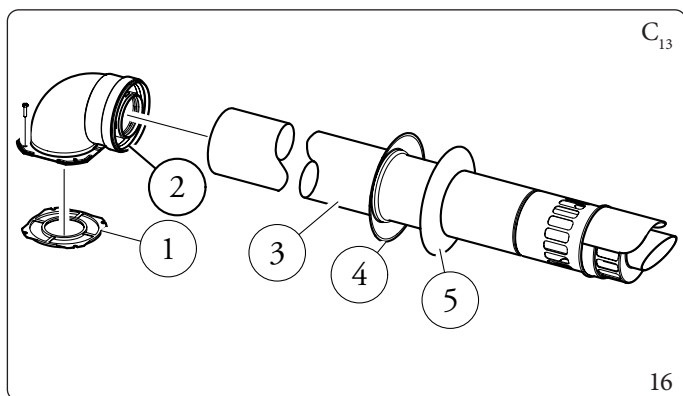

Kit-ul conține (Fig. 16):

- N°1 Garnitură (1)
- N°1 Cot concentric \varnothing 60/100 (2)
- N°1 Element terminal concentric adm./evacuare \varnothing 60/100 (3)
- N°1 Rozetă internă (4)
- N°1 Rozetă externă (5)

Prelungitoare pentru kit orizontal cu \varnothing 60/100. Montarea kit-ului (Fig. 17)

În această configurație, kit-ul poate fi prelungit până la o lungime max. de 12,9 m pe orizontală, cu tot cu elementul terminal cu grilaj și fără cotul concentric aflat pe ieșirea din aparat.

În acest caz trebuie să solicitați prelungitoarele adecvate.

Immergas vă pune la dispoziție un terminal simplificat cu \varnothing 60/100 care împreună cu kit-urile de prelungire permite atingerea unei lungimi maxime de 11,9 metri.

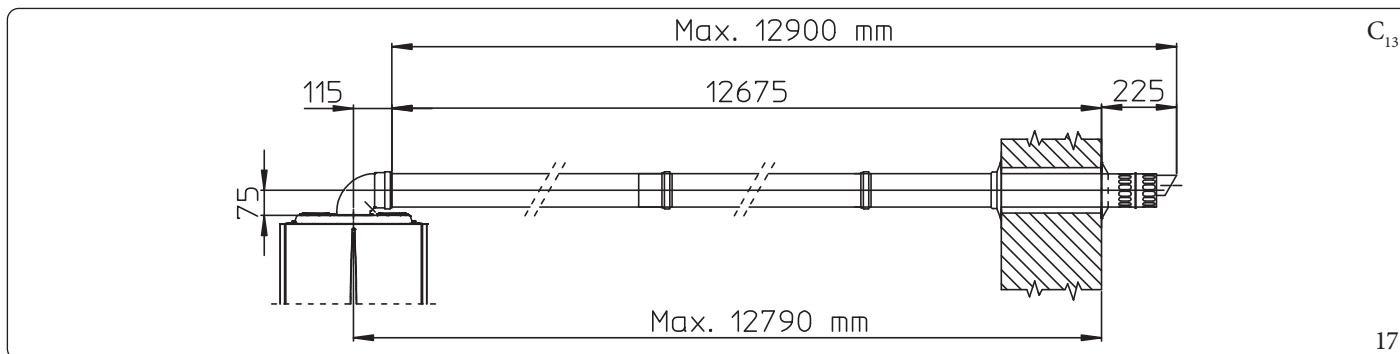

Montarea kit-ului orizontal de admisie-evacuare Ø 80/125 (Fig. 18)

Pentru instalarea kit-ului cu Ø 80/125, trebuie să utilizați kit-ul adaptor cu flanșă pentru a putea monta apoi sistemul de evacuare a gazelor de ardere cu Ø 80/125.

1. Montați adaptorul cu flanșă (2) pe orificiul central al aparatului, introducând garnitura (1) cu proeminențele circulare în jos, în contact cu flanșa aparatului și strângeți-l cu șuruburile aflate în kit.
2. Introduceți cotul (3) cu capătul tată (neted) pe adaptor (2) și împingeți-l până la capăt.
3. Introduceți conducta terminală concentrică Ø80/125 (4) cu capătul tată (neted) în capătul mamă al cotului (3) (cu garnitură cu umăr) și împingeți până la capăt, asigurându-vă că ați introdus rozeta internă (5) și cea externă (6); în acest mod, se va obține etanșeitătea și îmbinarea perfectă a elementelor ce compun kit-ul.

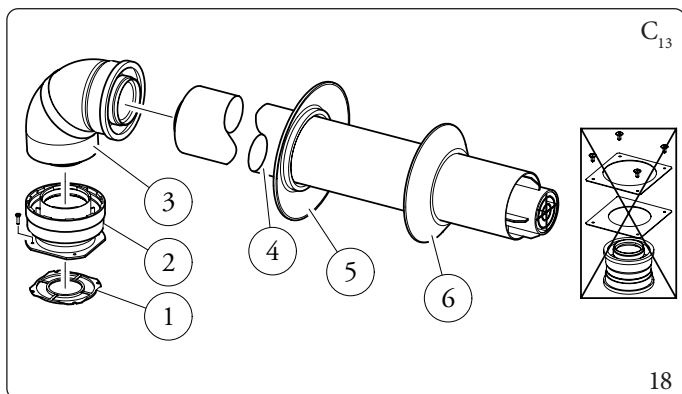

Kit-ul adaptor conține (Fig. 18):

- N°1 Garnitură (1)
- N°1 Adaptator Ø 80/125 (2)

Kit-ul cu Ø80/125 conține (Fig. 18):

- N°1 Cot concentric Ø 80/125 la 87° (3)
- N°1 Element terminal concentric adm./evacuare Ø 80/125 (4)
- N°1 Rozetă internă (5)
- N°1 Rozetă externă (6)

Celelalte componente din kit nu trebuie folosite

Prelungitoare pentru kit orizontal cu Ø 80/125. Montarea kit-ului (Fig. 19)

În această configurație, kit-ul poate fi prelungit până la o lungime de max. 32 m, cu tot cu elementul terminal cu grilaj și fără cotul concentric aflat pe ieșirea din aparat.

În cazul în care sunt prezente componente suplimentare, trebuie să scădeți lungimea echivalentă din lungimea maximă admisă.

În acest caz trebuie să solicitați prelungitoarele adecvate.

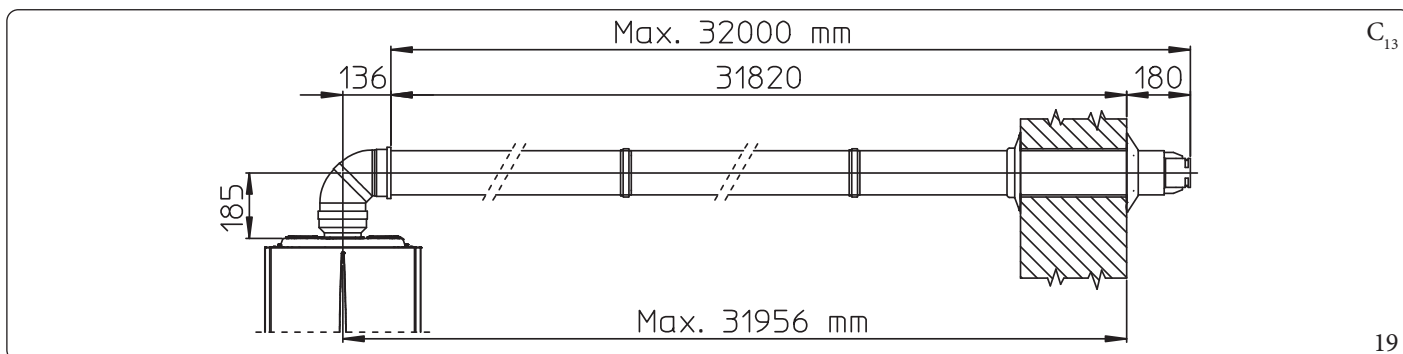

1.17 INSTALARE KIT-URI VERTICALE CONCENTRICE

Configurație de tip C cu cameră etanșă și tiraj forțat

Kit vertical concentric de admisie și evacuare.

Cu ajutorul acestui terminal admisia aerului necesar combustiei și evacuarea gazelor de ardere sunt efectuate direct în exteriorul locuinței, în sens vertical.



Kit-ul vertical cu țiglă din aluminiu permite instalarea pe terase și pe acoperișuri cu unghi maxim de înclinare de 45 % (aproximativ 25°) și respectându-se întotdeauna înălțimea dintre vârful elementului terminal și dispozitivul semiconcav (374 mm pentru Ø 60/100 și 260 mm pentru Ø 80/125).

Montarea kit-ului vertical cu țiglă din aluminiu Ø 60/100 (Fig. 20)

1. Montați flanșa concentrică (2) pe orificiul de evacuare gaze de ardere al aparatului, introducând garnitura (1) cu proeminențele circulare în jos, în contact cu flanșa aparatului.
2. Strângeți flanșa concentrică cu șuruburile prezente în kit.
3. Înlocuiți țiglele cu placa din aluminiu (4), profilând-o în așa fel încât să permită scurgerea apei de ploaie.
4. Poziționați dispozitivul semiconcav fix (6) pe țigla din aluminiu.
5. Introduceți conducta de admisie- evacuare (5).
6. Introduceți conducta terminală concentrică Ø60/100 cu capătul tată (5) (neted) în flanșă (2), asigurându-vă că ați introdus deja rozeta (3); în acest fel se va obține etanșeitătea și îmbinarea perfectă a elementelor ce compun kit-ul.



Dacă aparatul este instalat în zone unde se pot atinge temperaturi foarte rigide, este disponibil un kit special antiîngheț care poate fi instalat alternativ cu cel standard.

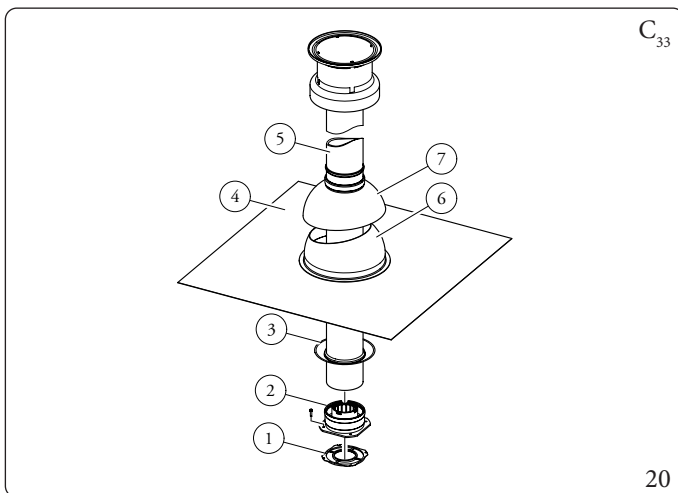

Kit-ul conține (Fig. 20):

- Nº1 Garnitură (1)
- Nº1 Flanșă mamă concentrică (2)
- Nº1 Rozetă (3)
- Nº1 Țiglă din aluminiu (4)
- Nº1 Conductă concentrică admisie/evacuare Ø 60/100 (5)
- Nº1 Dispozitiv semiconcav fix (6)
- Nº1 Dispozitiv semiconcav mobil (7)

Prelungitoare pentru kit vertical cu Ø 60/100 (Fig. 21)

În această configurație, kit-ul poate fi prelungit până la maxim 14,4 m pe vertical drept, cu tot cu elementul terminal; această configurație corespunde unui factor de rezistență de 100. În acest caz trebuie să solicitați prelungitoarele speciale cu îmbinare prin cuplare.

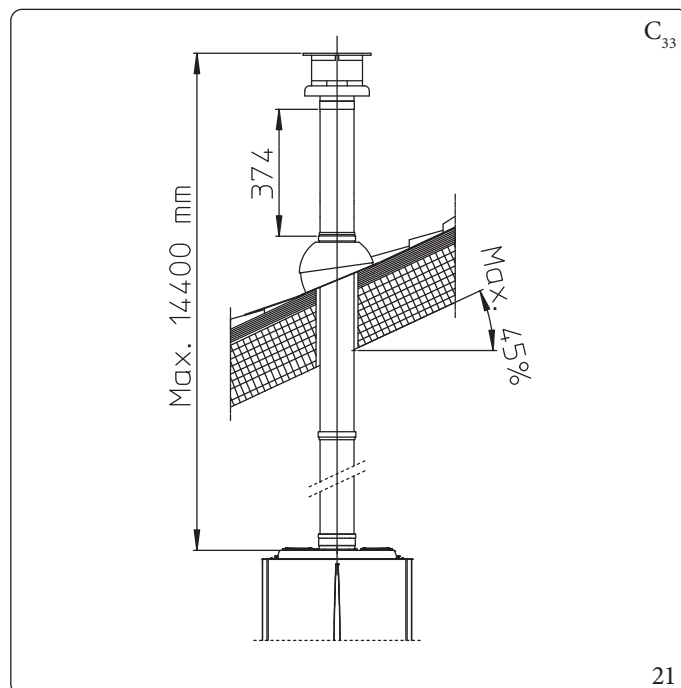

Montarea kit-ului vertical cu țiglă din aluminiu Ø 80/125 (Fig. 22)



Pentru instalarea kit-ului cu Ø 80/125, trebuie să utilizați kit-ul adaptor cu flanșă pentru a putea monta apoi sistemul de evacuare a gazelor de ardere cu Ø 80/125.

1. Montați adaptorul cu flanșă (2) pe orificiul central al aparatului, introducând garnitura (1) cu proeminențele circulare în jos, în contact cu flanșa aparatului.

Montarea țiglei false din aluminiu:

2. Strângeți flanșa concentrică cu șuruburile prezente în kit.
3. Înlocuiți țiglele cu placa din aluminiu (4), profilând-o în așa fel încât să permită scurgerea apei de ploaie.
4. Poziționați dispozitivul semiconcav fix (5) pe țigla din aluminiu;
5. Introduceți terminalul de admisie- evacuare (7);
6. Introduceți conducta terminală concentrică Ø80/125 cu capătul tată (neted) în capătul mamă al adaptorului (1) (cu garnitură cu umăr) și împingeți până la capăt, asigurându-vă că ați introdus rozeta (3), în acest mod, se va obține etanșeitatea și îmbinarea perfectă a elementelor ce compun kit-ul.

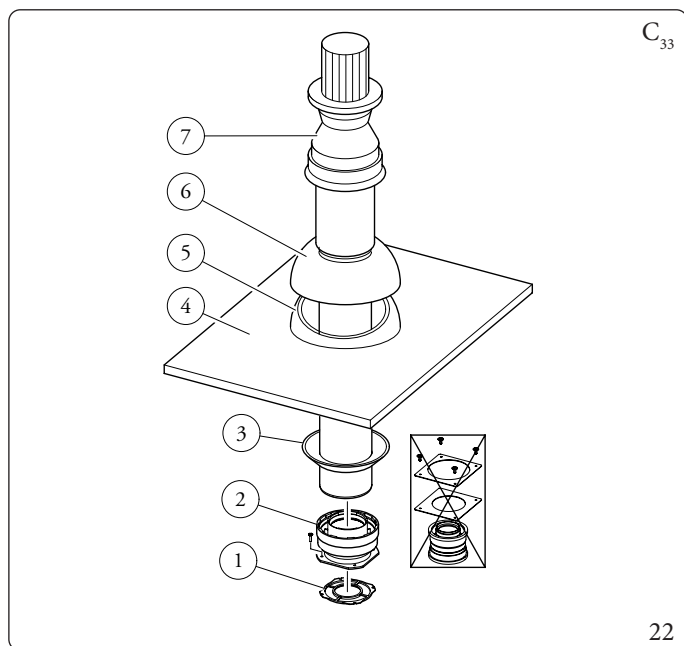

Kit-ul adaptor conține (Fig. 22):

- N°1 Garnitură (1)
- N°1 Adaptor Ø 80/125 (2)

Kit-ul Ø 80/125 conține (Fig. 22):

- N°1 Rozetă (3)
 - N°1 Țiglă din aluminiu (4)
 - N°1 Dispozitiv semiconcav fix (5)
 - N°1 Dispozitiv semiconcav mobil (6)
 - N°1 Conductă concentrică admisie/evacuare Ø 80/125 (7)
- Celelalte componente din kit nu trebuie folosite

Prelungitoare pentru kit vertical cu Ø 80/125 (Fig. 23)

În această configurație, kit-ul poate fi prelungit până la o lungime maximă de 32 m în linie dreaptă pe verticală, cu tot cu elementul terminal. În cazul în care sunt prezente componente suplimentare, trebuie să scădeți lungimea echivalentă din lungimea maximă admisă. În acest caz trebuie să solicitați prelungitoarele adecvate.

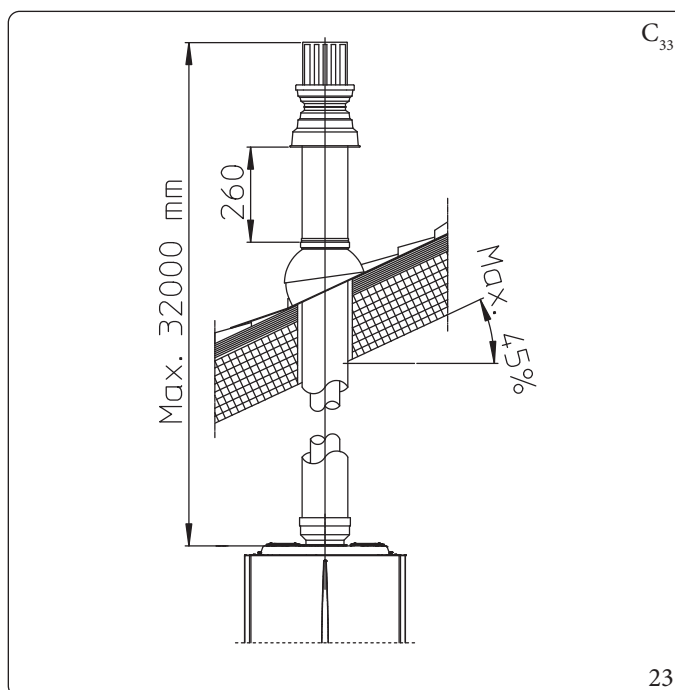

INSTALATOR

UTILIZATOR

TEHNICIAN ÎNȚEȚINERE

DATE TEHNICE

1.18 INSTALAREA KIT-ULUI CU CONDUCTE SEPARATE

Configurație de tip C cu cameră etanșă și tiraj forțat, kit cu conducte separate Ø 80/80

Acest kit permite admisia aerului din exteriorul locuinței și evacuarea gazelor de ardere în coș sau într-o conductă intubată prin separarea conductelor de evacuare gaze de ardere și de admisie aer.

Prin conducta (S) (obligatoriu din material plastic, pentru a rezista condensatului acid) sunt evacuate produsele rezultate în urma combustiei.

Prin conducta (A) (și aceasta din material plastic) este aspirat aerul necesar combustiei.

Conducta de admisie (A) poate fi instalată la dreapta sau la stânga față de conducta centrală de evacuare (S).

Ambele conducte pot fi orientate în orice direcție.

Montarea kit-ului cu conducte separate cu Ø 80/80 (Fig. 24):

1. Montați flanșa (4) pe orificiul central al aparatului, introducând garnitura (1) cu proeminențele circulare în jos, în contact cu flanșa aparatului.
2. Strângeți cu șuruburile cu cap hexagonal și vârf plat prezente în kit.
3. Înlocuiți flanșa plată aflată pe orificiul lateral față de cel central (în funcție de necesități) cu flanșa (3) și puneți garnitura (2) aflată pe aparat.
4. Strângeți cu șuruburile autofiletante cu vârf ascuțit din dotare.
5. Introduceți coturile (5) cu capătul tată (neted) în capătul mamă al flanșelor (3 și 4).
6. Introduceți terminalul de admisie (6) cu capătul tată (neted) în capătul mamă al cotului (5) și împingeți-l până la capăt, asigurându-vă că ați introdus rozetele internă și externă
7. Introduceți conducta de evacuare (9) cu capătul tată (neted) în capătul mamă al cotului (5); împingeți până la capăt, asigurându-vă că ați introdus rozeta internă; în acest fel se va obține etanșeitătea și îmbinarea elementelor ce compun kit-ul.

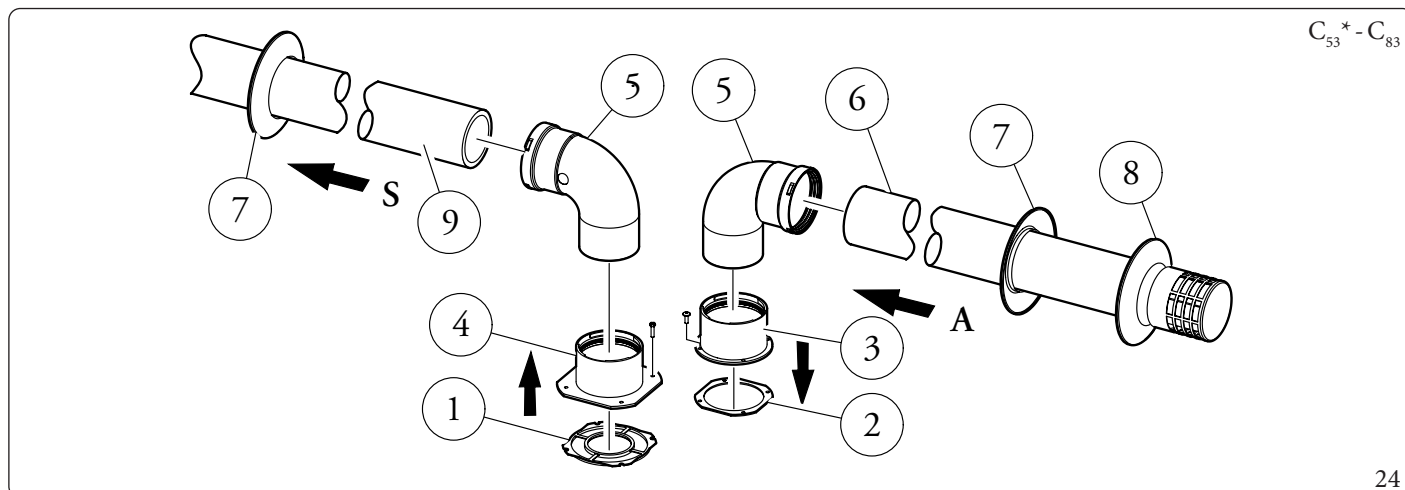

C₅₃* - C₈₃

24

Kit-ul conține (Fig. 24):

- N°1 Garnitură evacuare (1)
- N°1 Garnitură de etanșare pentru flanșă (2)
- N°1 Flanșă mamă admisie (3)
- N°1 Flanșă mamă evacuare (4)
- N°2 Cot 90° Ø 80 (5)
- N°1 Terminal admisie Ø 80 (6)

N°2 Rozete interne (7)

N°1 Rozetă externă (8)

N°1 Conductă evacuare Ø 80 (9)

* de asemenea, pentru a finaliza instalarea configurației C53 montați și un element terminal de evacuare pe acoperiș, din „seria verde”. Nu este permisă configurația pe pereți opuși ai clădirii.

Spații necesare pentru instalare (Fig. 25)

În figură este prezentat spațiul minim ocupat de kit-ul cu conducte separate Ø 80/80 în anumite condiții limită.

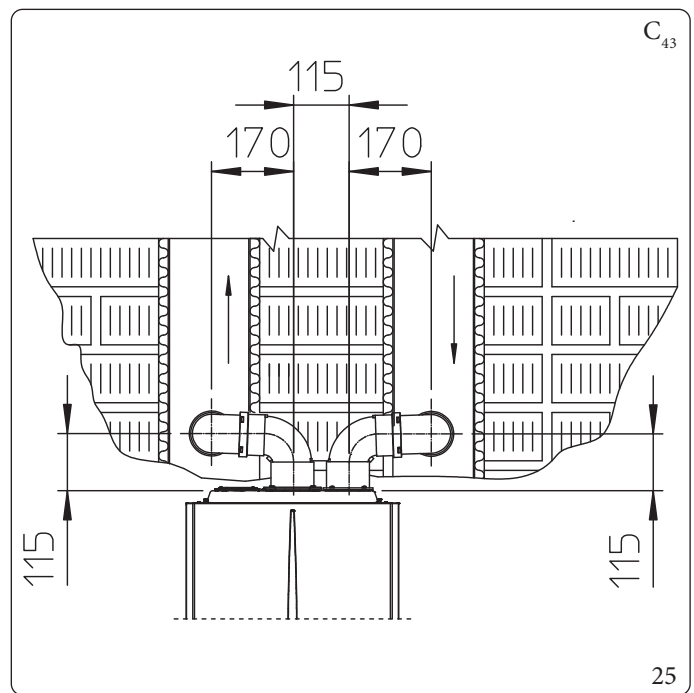

Prelungitoare pentru kit-ul cu conducte separate Ø 80/80

Lungimea maximă rectilinie (fără coturi) pe verticală, care poate fi folosită pentru conductele de admisie și de evacuare cu Ø 80 este de 41 metri indiferent dacă acestea sunt utilizate pentru admisie sau evacuare.

Lungimea maximă rectilinie (cu cot pe traseul de admisie și de evacuare) pe orizontală care poate fi folosită pentru conductele de admisie și evacuare Ø 80 este de 36 metri, indiferent dacă acestea sunt utilizate pentru admisie sau evacuare.

Se precizează că instalarea tipului C₄₃ trebuie să se realizeze cu o conductă de evacuare a gazelor de ardere cu tiraj natural.



Pentru a permite eliminarea condensatului care se formează în interiorul conductei de evacuare, conductele trebuie înclinate în direcția aparatului cu o pantă minimă de 5% (Fig. 26).

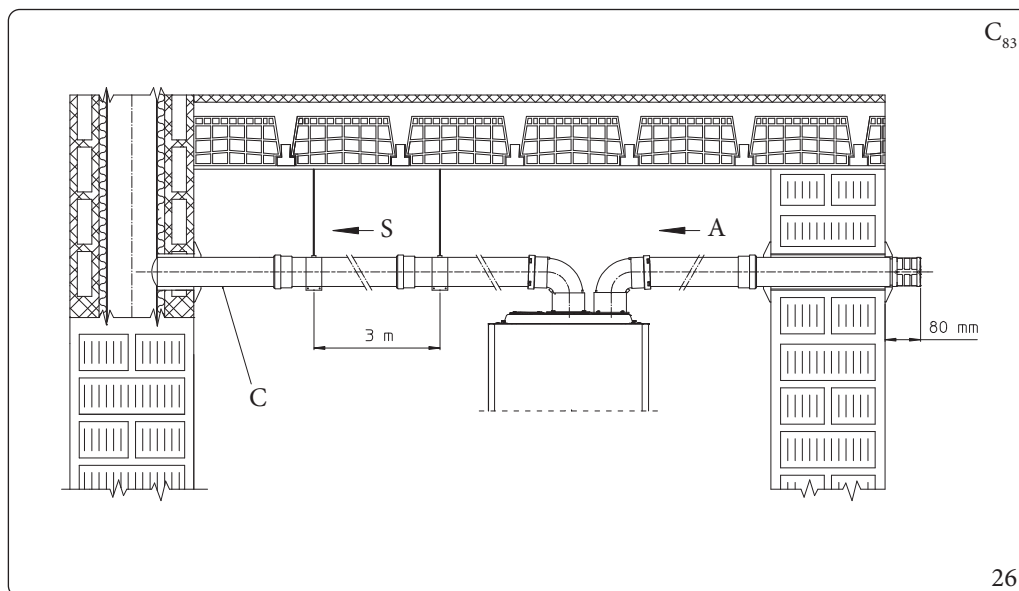

Legendă (Fig. 26):

- A - Admisie
- C - Pantă minimă 5 %
- S - Evacuare

1.19 INSTALARE KIT ADAPTATOR C9

Cu ajutorul acestui kit, aparatul Immergas poate fi instalat în configurația „C₉₃”; în acest caz admisia aerului necesar combustiei este făcută direct din canalul de aer prin care trece și conducta de evacuare a gazelor de ardere a unui sistem de întubare.

Alcătuirea sistemului

Pentru a fi funcțional și complet, sistemul trebuie să fie cuplat cu următoarele componente, vândute separat:

- kit C₉₃" versiune Ø 100 sau Ø 125;
- kit de întubare Ø 60 și Ø 80 rigid și Ø 50 și Ø 80 flexibil;
- kit evacuare gaze de ardere Ø 60/100 sau Ø 80/125 configurat în funcție de instalație și de tipul aparatului.

Montarea kit-ului adaptor C₉ (Fig. 28)



(Numai pentru versiunea Ø 125) înainte de asamblare, verificați corecta poziționare a garniturilor.

În cazul în care lubrifierea componentelor (deja efectuată de către producător) nu este suficientă, îndepărtați cu o lavetă uscată lubrifianțul rămas, apoi, pentru a facilita cuplarea, dați cu talc obișnuit sau industrial pe componente.



Pentru a permite eliminarea condensatului care se formează în interiorul conductei de evacuare, conductele trebuie înclinate în direcția aparatului cu o pantă minimă de 5% (Fig. 26).

1. Montați componentele kit-ului „C₉” pe ușa (A) sistemului de întubare (Fig. 28).
2. (Numai pentru versiunea Ø 125) montați adaptorul cu flanșă (11) introducând garnitura concentrică (10) pe aparat și fixând-o cu ajutorul șuruburilor (12).
3. Montați sistemul de întubare conform instrucțiunilor din fișa cu instrucțiuni.
4. Calculați distanța dintre punctul de evacuare al aparatului și cotul sistemului de întubare.
5. Aranjați conductele de admisie/evacuare ale aparatului ținând cont de faptul că conducta interioară a kit-ului concentric va trebui să intre bine, până la capăt, pe cotul sistemului de întubare cota „X” (Fig. 29), în timp ce conducta exterioară trebuie să intre până la capăt pe adaptor (1).
6. Montați capacul (A) prevăzut cu adaptor (1) și cu capace (6) pe perete.
7. Cuplați conducta de admisie și evacuare la sistemul de întubare.

După asamblarea corectă a componentelor, gazele de ardere vor fi evacuate prin intermediul sistemului de întubare, iar aerul necesar combustiei va fi aspirat direct din canalul de aer (Fig. 29).

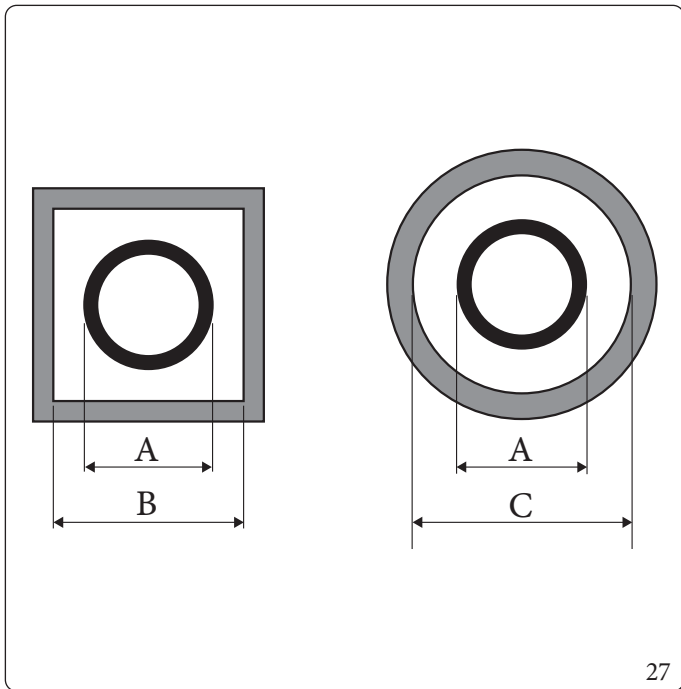

27

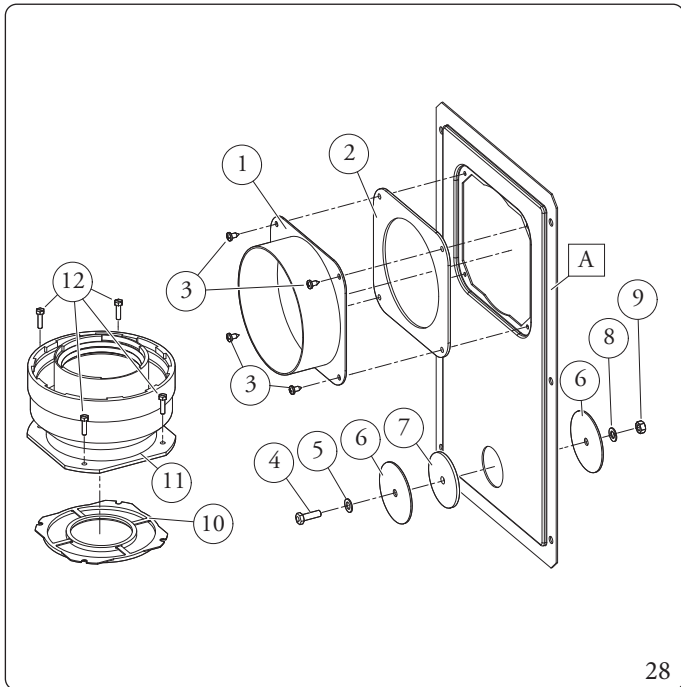

28

Intubare	ADAPTOR (A) mm	CANALDE AER (B) mm	CANALDE AER (C) mm
Ø 60 Rigid	66	106	126
Ø 50 Flexibil	66	106	126
Ø 80 Rigid	86	126	146
Ø 80 Flexibil	103	143	163

Kit-ul adaptor conține (Fig. 28):

- N°1 Adaptator ușă Ø 100 sau Ø 125 (1)
- N°1 Garnitură din neopren pentru ușă (2)
- N°4 Șurub 4,2x9 AF (3)
- N°1 Șurub TEM6x20 (4)
- N°1 Șaibă plată din nylon M6 (5)
- N°2 Capac din tablă pentru închiderea orificiului ușii (6)
- N°1 Garnitură din neopren pentru capac (7)
- N°1 Șaibă zimțată M6 (8)
- N°1 Piuliță M6 (9)
- N°1 (kit Ø 80/125) Garnitură concentrică Ø 60/100 (10)
- N°1 (kit Ø 80/125) Adaptator cu flanșă Ø 80/125 (11)
- N°4 (kit Ø 80/125) Șurub TEM4x16 locaș drept (12)
- N°1 (kit Ø 80/125) Pungă cu talc lubrifianț

Livrat separat (Fig. 28):

- N°1 Ușă kit intubare (A)

Date tehnice

Dimensiunile canalelor de aer trebuie să garanteze între peretele exterior al conductei de evacuare și peretele intern al canalului de aer un interspațiu minim: 30 mm pentru canale de aer cu secțiunea circulară și 20 mm în cazul canalelor de aer cu secțiune pătrată (Fig. 27).

Pe porțiunea verticală a conductei de gaze de ardere sunt admise maxim 2 schimbări de direcție cu un unghi de maxim 30° față de verticală.

Lungimea verticală maximă care poate fi obținută cu ajutorul unui sistem de întubare cu $\varnothing 60$ este de 13 m; lungimea maximă cuprinde 1 cot $\varnothing 60/100$ la 90°, 1 m de conducte $\varnothing 60/100$ orizontal, 1 cot 90° $\varnothing 60$ și terminalul de pe acoperiș.

Pentru a determina sistemul de conducte pentru evacuarea gazelor de ardere C_{93} în configurații diferite față de cea descrisă (Fig. 29) trebuie să se țină cont de faptul că 1 m de conductă întubată conform indicațiilor are un factor de rezistență egal de 4,9.

Alungirea verticală maximă cu ajutorul unui sistem de întubare rigid cu $\varnothing 80$ este de 28 m; alungirea maximă cuprinde 1 adaptator de la $\varnothing 60/100$ la $\varnothing 80/125$, 1 cot $\varnothing 80/125$ la 87°, 1 m de conductă $\varnothing 80/125$ pe orizontală, 1 cot 90° $\varnothing 80$ întubat și elementul terminal de pe acoperiș, pentru întubare.

Pentru a determina sistemul de conducte pentru evacuarea gazelor de ardere C_{93} în configurații diferite față de cea descrisă (Fig. 29) trebuie să se țină cont de următoarele pierderi de sarcină:

- 1 m de conductă concentrică $\varnothing 80/125 = 1$ m de conductă întubată;
- 1 cot la 87° = 1,4 m de conductă întubată.

Așadar trebuie scăzută lungimea echivalentă a elementului adăugat din cei 28 m disponibili.

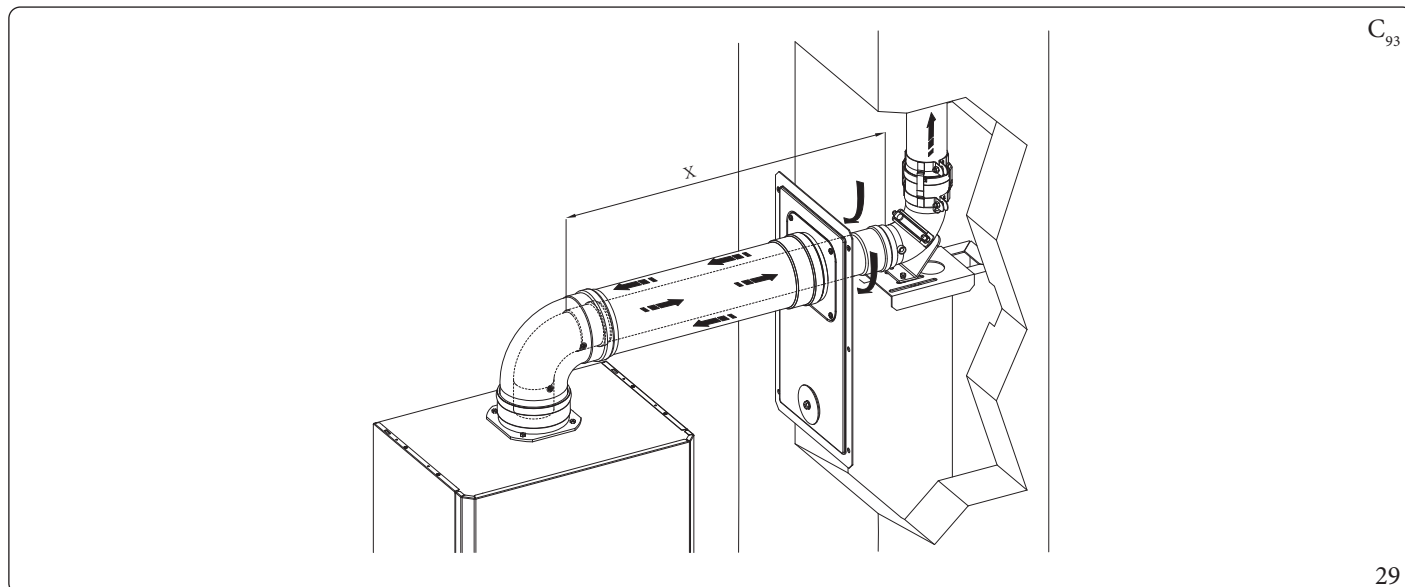

1.20 INTUBAREA COȘURILOR DE FUM SAU A NIȘELOR TEHNICE

Întubarea este operația prin care sunt introduse una sau mai multe conducte speciale cu ajutorul cărora se realizează un sistem de evacuare a gazelor de ardere ale unui aparat cu gaz prin îmbinarea unei întubări cu coșul, canalul de fum sau nișa tehnică deja existente sau nou construite (în cazul clădirilor noi) (Fig. 30).

Pentru realizarea întubărilor trebuie folosite conducte declarate ca fiind adecvate acestui scop de către producător, respectând modalitățile de instalare și utilizare indicate de către acesta, precum și dispozițiile normelor în vigoare.

Sistem de întubare Immergas



Sistemele de întubare \varnothing 60 rigid, \varnothing 50 și \varnothing 80 flexibil și \varnothing 80 rigid din „Seria Verde” se vor utiliza numai pentru uz casnic și pentru aparate cu condensare marca Immergas.

În orice caz, operațiunile de întubare trebuie să respecte prevederile normelor și legislația tehnică în vigoare; în mod deosebit, la încheierea lucrărilor, în momentul punerii în funcțiune a sistemului trebuie completată declarația de conformitate.

De asemenea, trebuie respectate indicațiile din proiect sau din raportul tehnic în cazurile prevăzute de normele și de legislația tehnică în vigoare.

Pentru a garanta în timp fiabilitatea și eficiența sistemului de întubare, trebuie:

- să fie utilizate în condiții atmosferice și ambientale normale, conform prevederilor normelor în vigoare (absența gazelor de ardere, pulberilor sau gazului care poate altera condițiile termofizice sau chimice normale; temperaturi cuprinse în intervalul standard de variație zilnică etc.).
- Operațiunile de instalare și întreținere să fie efectuate conform instrucțiunilor puse la dispoziție împreună cu sistemul de întubare din „seria verde” ales în prealabil și conform prevederilor legislației în vigoare.
- Să se respecte lungimea maximă indicată de producător, în acest scop:
 - Lungimea maximă a porțiunii verticale întubate \varnothing 60 rigid este de 22 m. Această lungime este obținută luând în considerare terminalul complet de admisie cu \varnothing 80, 1 m de conductă cu \varnothing 80 în evacuare și cele două coturi la 90° \varnothing 80 de la ieșirea din aparat.
 - Lungimea maximă la care poate ajunge segmentul vertical întubat cu \varnothing 80 flexibil este de 18 m. Această lungime se obține luându-se în calcul întregul element terminal de admisie cu \varnothing 80, 1 m de conductă cu \varnothing 80 pe evacuare, cele două coturi la 90° \varnothing 80 de pe ieșirea din aparat și două devieri de direcție a conductei flexibile în interiorul coșului de fum/nișei de evacuare.
 - Lungimea maximă a porțiunii verticale întubate \varnothing 80 rigid este de 30 m. Această lungime este obținută luând în considerare terminalul complet de admisie cu \varnothing 80, 1 m de conductă cu \varnothing 80 în evacuare și cele două coturi la 90° \varnothing 80 de la ieșirea din aparat.
 - Lungimea maximă a porțiunii verticale întubate cu \varnothing 50 flexibile este de 20 m în linie dreaptă pentru Victrix Tera V2 24 Plus EU și de 12 m în linie dreaptă pentru Victrix Tera V2 35 Plus EU. Această lungime este obținută luând în considerare terminalul complet de admisie cu \varnothing 80, 1 m de conductă cu \varnothing 80 în evacuare, două coturi la 90° \varnothing 80 de la ieșirea din aparat și racordul în T redus \varnothing 80/50.

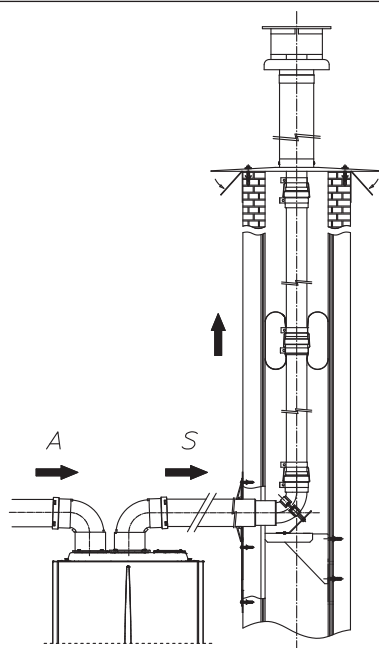

C₅₃

30

1.21 CONFIGURAȚIE DE TIP B CU CAMERĂ DESCHISĂ ȘI TIRAJ FORȚAT PENTRU INTERIOR

Aparatul poate fi instalat în interiorul clădirilor în modalitatea B₂₃ sau B₅₃; în acest caz, se recomandă respectarea tuturor normelor tehnice, a standardelor tehnice și a legislației în vigoare, atât la nivel național, cât și la nivel local.

Pentru instalare se va utiliza kit-ul de acoperire. Pentru acesta, consultați (Parag. 1.14).

1.22 EVACUAREA GAZELOR DE ARDERE ÎN COȘURI DE FUM

Conducta de evacuare a gazelor de ardere nu trebuie să fie racordată la un coș de fum colectiv ramificat de tip tradițional, pentru aparate de tip B cu tiraj natural (CCR).

Numai în cazul centralelor instalate în configurație tip C conducta de evacuare a gazelor de ardere poate fi racordată la un coș de fum colectiv; însă acesta trebuie să fie un coș special de tip LAS.

În cazul configurațiilor B₂₃ este permisă numai evacuarea în coș de fum separat sau direct în exterior, prin intermediul unui element terminal special prevăzut, cu excepția situațiilor în care există alte prevederi în acest sens, în legislația în vigoare la nivel local.

La coșurile de fum colective și cele combinate trebuie să fie racordate doar aparate de tip C și de același tip (condensare); debitul termic nominal al acestora poate fi cu maxim 30% mai mic decât valoarea maximă racordată și trebuie să fie alimentate cu același tip de combustibil.

Caracteristicile termofluidodinamice (debitul masic al gazelor de ardere, % de dioxid de carbon, % de umiditate etc.) ale aparatelor conectate la aceleași coșuri de fum colective sau coșuri de fum combinate nu trebuie să difere cu mai mult de 10% față de aparatul mediu racordat.

Coșurile de fum colective și coșurile de fum combinate trebuie să fie special proiectate, respectându-se metodologia de calcul și prevederile standardelor tehnice în vigoare (de exemplu, UNI EN 13384), de către personal tehnic autorizat și specializat.

Secțiunile coșurilor sau a conductelor de gaze de ardere la care trebuie racordată conducta de evacuare trebuie să fie conforme cerințelor normelor tehnice în vigoare.

Se admite posibilitatea de a înlocui un aparat de tip C tradițional, cu unul cu condensare, numai dacă se respectă condițiile de derogare prevăzute de legislația în vigoare.

1.23 COȘURI DE FUM ȘI TERMINALE

Coșurile de fum și hornurile pentru evacuarea produselor rezultate în urma combustiei trebuie să îndeplinească cerințele prevăzute de legislația în vigoare.

Coșurile și terminalele de evacuare prin acoperiș trebuie să respecte cotele de evacuare și distanțele prevăzute de normele tehnice în vigoare.

Poziționarea terminalelor de evacuare prin perete.

Terminalele de evacuare trebuie:

- să fie situate pe pereții perimetrali externi ai clădirii (Fig. 31);
- să fie poziționate astfel încât distanțele să respecte valorile minime indicate de normele tehnice în vigoare.

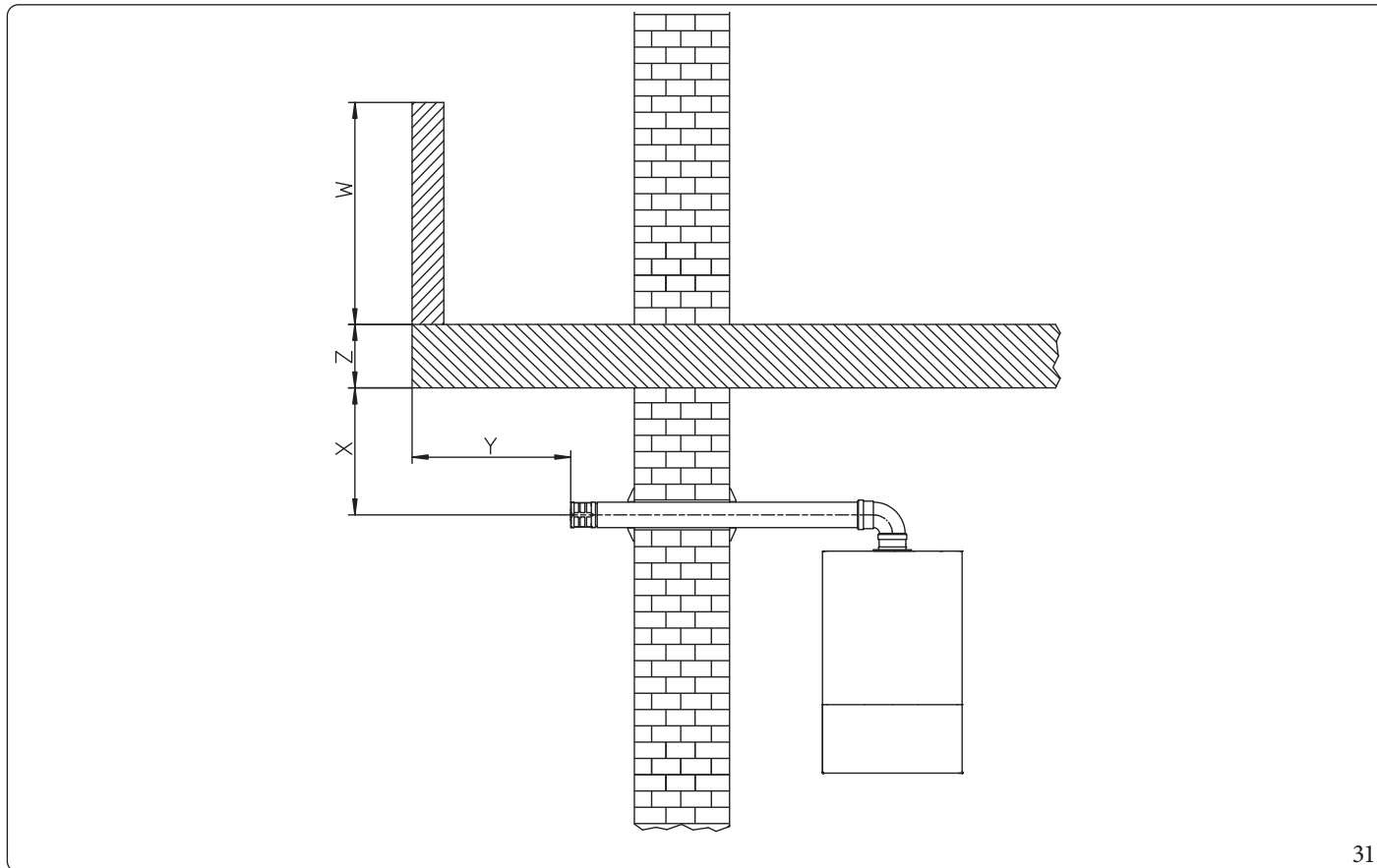

31

Evacuarea produselor rezultate în urma combustiei a aparatelor cu tiraj natural sau forțat în spații închise, dar fără acoperiș.

În spațiile închise pe toate laturile dar fără acoperiș (puțuri de ventilare, curți interioare, curți și altele asemănătoare) este permisă evacuarea directă a produselor rezultate în urma combustiei în cazul aparatelor cu funcționare cu gaz cu tiraj natural sau forțat și debit caloric de peste 4 și până la 35 kW, cu condiția să fie respectate prevederile normelor tehnice în vigoare.

1.24 TRATAREA APEI DE UMLERE A INSTALAȚIEI

Conform indicațiilor din capitolele precedente, se recomandă tratarea apei din instalația termică hidrică și sanitară (când este asociată cu un boiler), conform instrucțiunilor și recomandărilor normelor locale în vigoare.

Parametrii care influențează durata și buna funcționare a schimbătorului de căldură sunt pH-ul, duritatea totală, conductivitatea, prezența oxigenului în apa de umplere, la care se adaugă reziduurile de prelucrare prezente în instalație (eventuale reziduuri de sudură), eventuala prezență a uleiurilor și a produselor rezultate în urma coroziunii care, la rândul lor, pot avea efecte dăunătoare asupra schimbătorului de căldură.

Pentru a preveni acest lucru, se recomandă următoarele:

- Înainte de instalare, atât în cazul unei instalații noi, cât și în cazul unei instalații vechi, curățați instalația cu apă curată pentru a elimina reziduurile solide
- Efectuați un tratament chimic de curățare a instalației:
 - Pentru curățarea unei instalații noi, utilizați un produs adecvat de curățare (de exemplu Sentinel X300, Fernox Cleaner F3 sau Jenaqua 300) și spălați foarte bine.
 - Pentru curățarea unei instalații vechi utilizați un produs adecvat de curățare (de exemplu Sentinel X400 sau X800, Fernox Cleaner F3 sau Jenaqua 400) și spălați foarte bine.
- Verificați duritatea totală maximă și cantitatea de apă de umplere, consultând graficul (Fig. 32); în cazul în care conținutul și duritatea apei se află sub curba indicată, nu este necesar niciun tratament specific pentru limitarea conținutului de carbonat de calciu, în caz contrar, va fi necesară tratarea apei de umplere.
- Dacă este necesară, efectuați tratarea apei prin desalinizarea completă a apei de umplere. Prin intermediul desalinizării complete, spre diferență de dedurizarea completă, în afară de eliminarea agenților duri (Ca, Mg), sunt eliminate și celelalte minerale pentru a reduce conductivitatea apei de umplere cu până la 10 microsiemens/cm. Datorită gradului redus de conductivitate, apa desalinizată nu reprezintă doar o măsură împotriva formării calcarului ci reprezintă și o protecție împotriva coroziunii.
- Introduceți un produs inhibitor/de neutralizare adecvat (de exemplu Sentinel X100, Fernox Protector F1 sau Jenaqua 100), iar dacă este necesar adăugați și lichid antigel adecvat (de exemplu Sentinel X500, Fernox Alphi 11 sau Jenaqua 500).
- Verificați conductivitatea electrică a apei, aceasta nu trebuie să fie mai mare de 2000 $\mu\text{s/cm}$, în cazul apei tratate, și mai mică de 600 $\mu\text{s/cm}$ în cazul apei netratate.
- Pentru a preveni fenomenele de coroziune, pH-ul apei din instalație trebuie să fie cuprins între 7,5 și 9,5.
- Verificați conținutul maxim de cloruri, care trebuie să fie mai mic de 250 mg/l.



Pentru informații privind cantitățile și modul de utilizare a produselor de tratare a apei, consultați instrucțiunile furnizate de producătorul acestora.

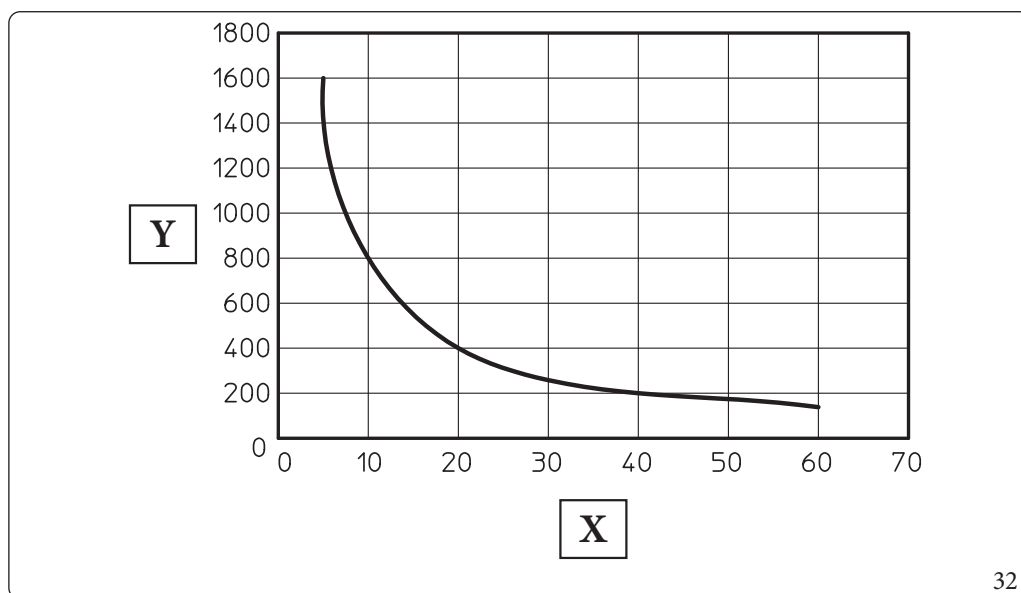

Legendă (Fig. 32):

- X - Duritatea totală a apei °C
- Y - Litri de apă instalație



Graficul se referă la întregul ciclu de viață al instalației. Țineți cont și de operațiile de întreținere ordinară și extraordinară care prevăd golirea și umplerea instalației.

1.25 UMLEREA INSTALAȚIEI

După racordarea aparatului, umpleți instalația cu ajutorul robinetului de umplere (Poz. 25, Fig. 36).

Umplerea trebuie făcută lent, pentru ca bulele de aer din apă să fie eliberate și să iasă prin dezaeratoarele aparatului și ale instalației de încălzire.

Controlați căpăcelul - acesta trebuie să fie slăbit.

Deschideți unul după altul robinetele de aerisire ale caloriferelor.

Robinetele de aerisire ale caloriferelor trebuie închise atunci când din acestea iese doar apă.

Robinetul de umplere trebuie închis când manometrul aparatului indică aprox. 1,2 bar.



În timpul acestor operațiuni, activați funcțiile de dezaerare automată cu care este prevăzut aparatul (Cap. 3.14);

1.26 UMLEREA SIFONULUI DE COLECTARE A CONDENSATULUI



La prima pornire a aparatului, se întâmplă ca din sifonul de evacuare condensat să iasă produse rezultate în urma combustiei, verificați ca după câteva minute de funcționare, din sifonul de evacuare condensat să nu mai iasă gaze de ardere rezultate în urma combustiei; aceasta înseamnă că sifonul s-a umplut până la înălțimea corectă cu condensat și nu mai permite ieșirea gazelor de ardere.

Pentru punerea în funcțiune a instalației, consultați prevederile standardelor tehnice în vigoare.

- Să verificați etanșeitățile instalației interne conform indicațiilor normelor tehnice în vigoare.

Aparatul este dotat cu un dezaerator automat montat pe pompa de circulație.

1.27 PUNEREA ÎN FUNCȚIUNE A INSTALAȚIEI DE GAZ

Acesta împarte instalațiile și, deci, operațiile de punere în funcțiune, în trei categorii: instalații noi, instalații modificate, instalații reactive.

În special, în ceea ce privește instalațiile noi cu funcționare pe gaz, trebuie:

- Să deschideți ferestrele și ușile;
- Să evitați producerea de scântei și flăcări libere;
- Să evacuați aerul din întreaga instalație;

1.28 ÎNAINTEDE A PUNE ÎN FUNCȚIUNE APARATUL (PORNIRE)

1. Verificați echivalența gazului utilizat cu cel pentru care este proiectat aparatul;
2. Verificați conectarea la o rețea de 230 V ~ 50Hz, respectarea polarității L-N și împământarea;
3. Asigurați-vă că nu există cauze externe care să poată duce la formarea acumulărilor de combustibil;
4. Porniți aparatul și verificați aprinderea corectă;
5. verificați ca debitul de gaz și presiunea să fie conforme cu cele indicate în manual (Cap. 4.1);
6. Verificați declanșarea dispozitivului de siguranță, în cazul întreruperii alimentării cu gaz și durata de declanșare a acestuia;
7. Verificați intervenția întreruptorului general aflat în partea superioară a aparatului și în aparat.
8. Verificați ca elementele terminalele de admisie/evacuare (dacă sunt prevăzute) să nu fie înfundate;
9. Verificați ca sifonul să fie plin și să nu fie posibilă niciun fel de degajare a gazelor de ardere în ambient;
10. Efectuați testarea conductelor de admisie/evacuare.



Chiar dacă numai una dintre verificările privind siguranța este negativă, instalația nu trebuie pusă în funcțiune.

1.29 POMPA DE CIRCULAȚIE

Aparatele sunt dotate cu o pompă de circulație cu viteză variabilă.

În regim de încălzire sunt disponibile următoarele modalități de funcționare care pot fi selectate din meniul „Programarea plăcii electronice”.



Controlul ΔT (A3) poate fi acționat în funcție de caracteristicile instalației de încălzire și de caracteristicile aparatului.

- **Sarcină hidraulică proporțională (A3 = 0):** viteza pompei de circulație variază în funcție de puterea arzătorului; cu cât este mai mare puterea, cu atât mai mare este viteza.
- **ΔT Constantă (A3 = 5 ÷ 25 K):** viteza pompei de circulație variază pentru a menține constantă valoarea ΔT dintre turul și returul instalației, în funcție de valoarea K setată (A3 = 15 Valoare implicită).
- **Fix:** dacă setați parametri „A1” și „A2” la aceeași valoare (7 ÷ 9), pompa de circulație va funcționa la viteză constantă. Pentru funcționarea corectă a centralei nu este permisă scăderea sub valoarea minimă indicată anterior.

Înălțimile indicate mai sus permit instalarea corectă a aparatelor și respectarea normelor tehnice în vigoare.



În regim de apă caldă de consum, pompa funcționează întotdeauna la viteză maximă.

Simboluri pompă (Fig. 33):

Când pompa de circulație este alimentată și semnalul de comandă pwm este activ (pompa de circulație ON), simbolul 2 se aprinde intermitent în culoarea verde (☘).

Când pompa de circulație este alimentată și semnalul de comandă pwm este dezactivat (pompa de circulație în Stand-by), simbolul 2 devine de culoare verde fix (☑). În acest caz trebuie făcută distincția între două situații:

- sistemul electronic al centralei nu solicită pornirea pompei de circulație => condiție OK;
- sistemul electronic al centralei solicită pornirea pompei de circulație => condiție de defect (posibilă deconectare a semnalului pwm).

Dacă pompa detectează o alarmă, se aprinde simbolul 1 care devine de culoare roșie (☠). Acest lucru poate însemna faptul că este prezentă una din următoarele anomalii:

- Valoare redusă a tensiunii de alimentare.
- Rotor blocat (Acționați cu grijă pe șurubul aflat în centrul capului pentru a debloca manual arborele motor).
- Eroare electrică.



Aceste anomalii vor fi semnalate pe displayul centralei ca și erori „E60” sau „E61”.

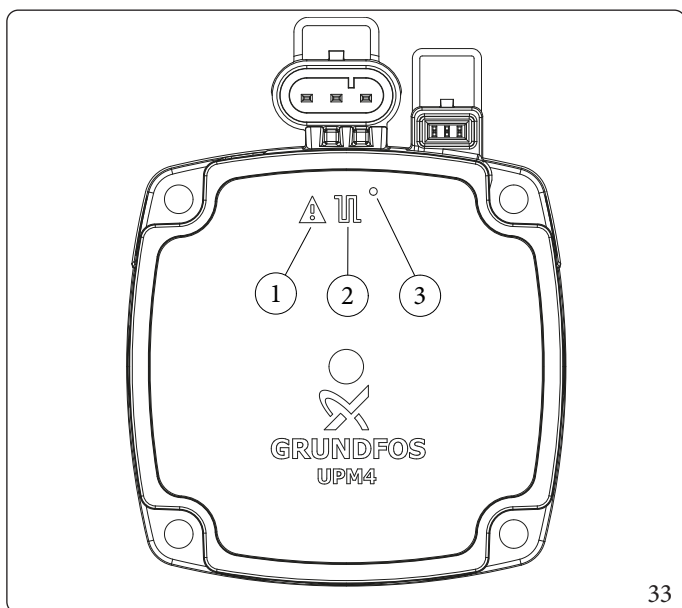

Legendă (Fig. 33):

- 1 - Semnalare alarmă (Roșu)
- 2 - Semnalare stare de funcționare (Verde fix/Verde intermitent)
- 3 - Led (Nu este utilizat în cazul acestui model)

33

Eventuala deblocare a pompei.

Dacă, după o perioadă lungă de nefuncționare, pompa de circulație este blocată, acționați pe șurubul aflat în centrul capului pentru a debloca manual arborele motor.

Efectuați operațiunea cu extremă atenție, pentru a nu-l deteriora.

Reglarea dispozitivului de By-pass (Cap. 1.31).



Prezența dispozitivului de by-pass asigură o circulație minimă a apei în aparat și o corectă funcționare a acestuia, în cazul unor instalații împărțite în mai multe zone.

Standard, by-pass-ul aparatului este deschis.

În caz de necesitate este posibilă reglarea dispozitivului by-pass în funcție de exigențele instalației de la un minim (by-pass închis) la un maxim (by-pass deschis).

Reglați cu ajutorul unei șurubelnițe; rotiți în sensul acelor de ceasornic, pentru a deschide dispozitivul by-pass și în sens invers acelor de ceasornic, pentru a-l închide.

Sarcina hidraulică disponibilă în instalație.

Victrix Tera V2 24 Plus EU

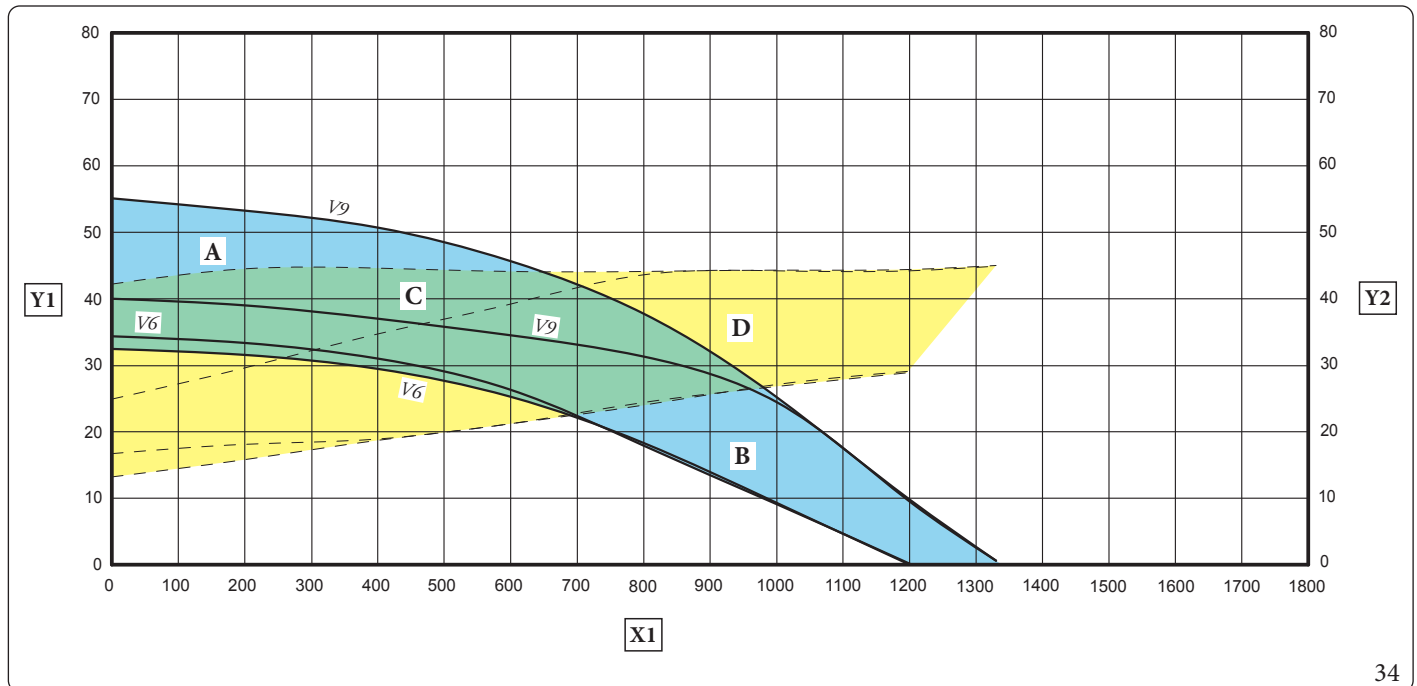

Legendă (Fig. 34)

- X1** = Debit (l/h)
Y1 = Sarcina hidraulică (kPa)
Y2 = Putere absorbită de pompa de circulație (W)
V6 = Viteză 6
V9 = Viteză 9

- A+B** = Sarcina hidraulică disponibilă în instalație, cu dispozitivul de by-pass închis
B = Sarcina hidraulică disponibilă în instalație, cu dispozitivul de by-pass deschis
C+D = Puterea absorbită de pompa de circulație cu by-pass deschis (zona cu linie întreruptă)
D = Puterea absorbită de pompa de circulație cu by-pass închis (zona cu linie întreruptă)

INSTALATOR

UTILIZATOR

TEHNICIAN ÎNȚEȚINERE

DATE TEHNICE

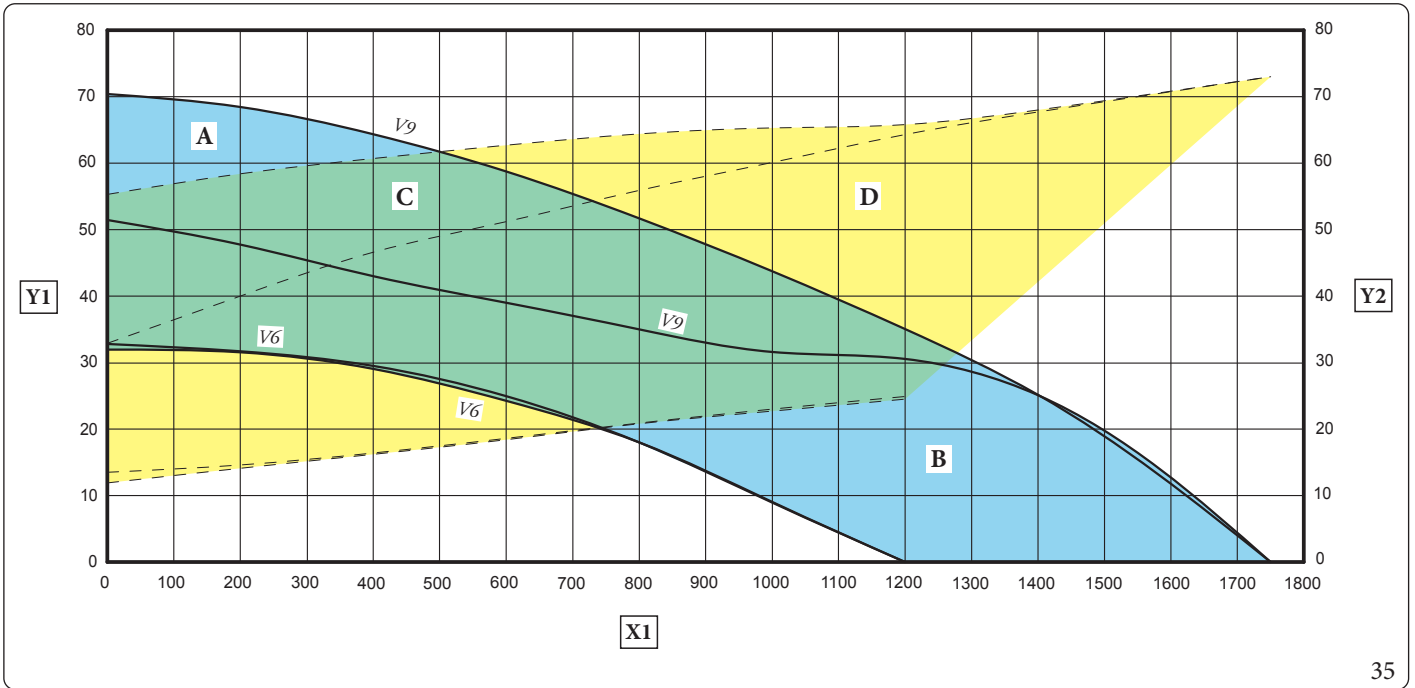

35

Legendă (Fig. 35)

- X1 = Debit (l/h)
- Y1 = Sarcina hidraulică (kPa)
- Y2 = Putere absorbită de pompa de circulație (W)
- V6 = Viteză 6
- V9 = Viteză 9

- A+B = Sarcina hidraulică disponibilă în instalație, cu dispozitivul de by-pass închis
- B = Sarcina hidraulică disponibilă în instalație, cu dispozitivul de by-pass deschis
- C+D = Puterea absorbită de pompa de circulație cu by-pass deschis (zona cu linie întreruptă)
- D = Puterea absorbită de pompa de circulație cu by-pass închis (zona cu linie întreruptă)

1.30 KIT-URIDISPONIBILE LA CERERE

- Kit robinete de separare instalație cu sau fără filtru controlabil. Aparatul permite instalarea de robinete de separare în instalație, ce sunt montate pe conductele de tur și retur ale grupului de racordare. Acest kit este foarte util în timpul efectuării operațiunilor de întreținere, deoarece permite să se golească doar aparatul, fără a fi necesară golirea întregii instalații; în plus, în cazul versiunii cu filtru, permite menținerea caracteristicilor de funcționare ale aparatului, datorită filtrului controlabil.
- Kit dozator de polifosfați. Dozatorul cu polifosfați previne formarea de depuneri de calcar, menținând de-a lungul timpului condițiile inițiale de transfer termic și de preparare a apei calde de consum. Aparatul este proiectat pentru montarea kit-ului dozator de polifosfați.



Tratamentul cu polifosfați reprezintă un tip de tratament de condiționare chimică a apei calde de consum, dacă este prevăzut de legislația în vigoare.

- Kit acoperire. În cazul instalării în exterior în loc parțial protejat cu admisie directă, este obligatorie montarea capacului adecvat de protecție superioară, pentru a asigura funcționarea corectă a aparatului și pentru a o proteja împotriva intemperiilor.
- Kit filtru cicloidal. Filtrul cicloidal magnetic permite filtrarea reziduurilor feroase prezente în apa din instalație. Datorită celor două robinete prezente în kit, este posibilă efectuarea cu ușurință a întreținerii curățând filtrul fără a fi nevoie să goliți circuitul.

Kit-urile de mai sus sunt livrate complete și împreună cu fișa de instrucțiuni de montare și utilizare. Pentru a verifica lista completă a kit-urilor disponibile care pot fi asociate produsului, consultați site-ul internet Immergas, Lista de prețuri Immergas sau documentația tehnică și comercială (cataloagele și fișele tehnice).

1.31 COMPONENTELE PRINCIPALE

INSTALATOR

UTILIZATOR

TEHNICIAN ÎNȚEȚINERE

DATE TEHNICE

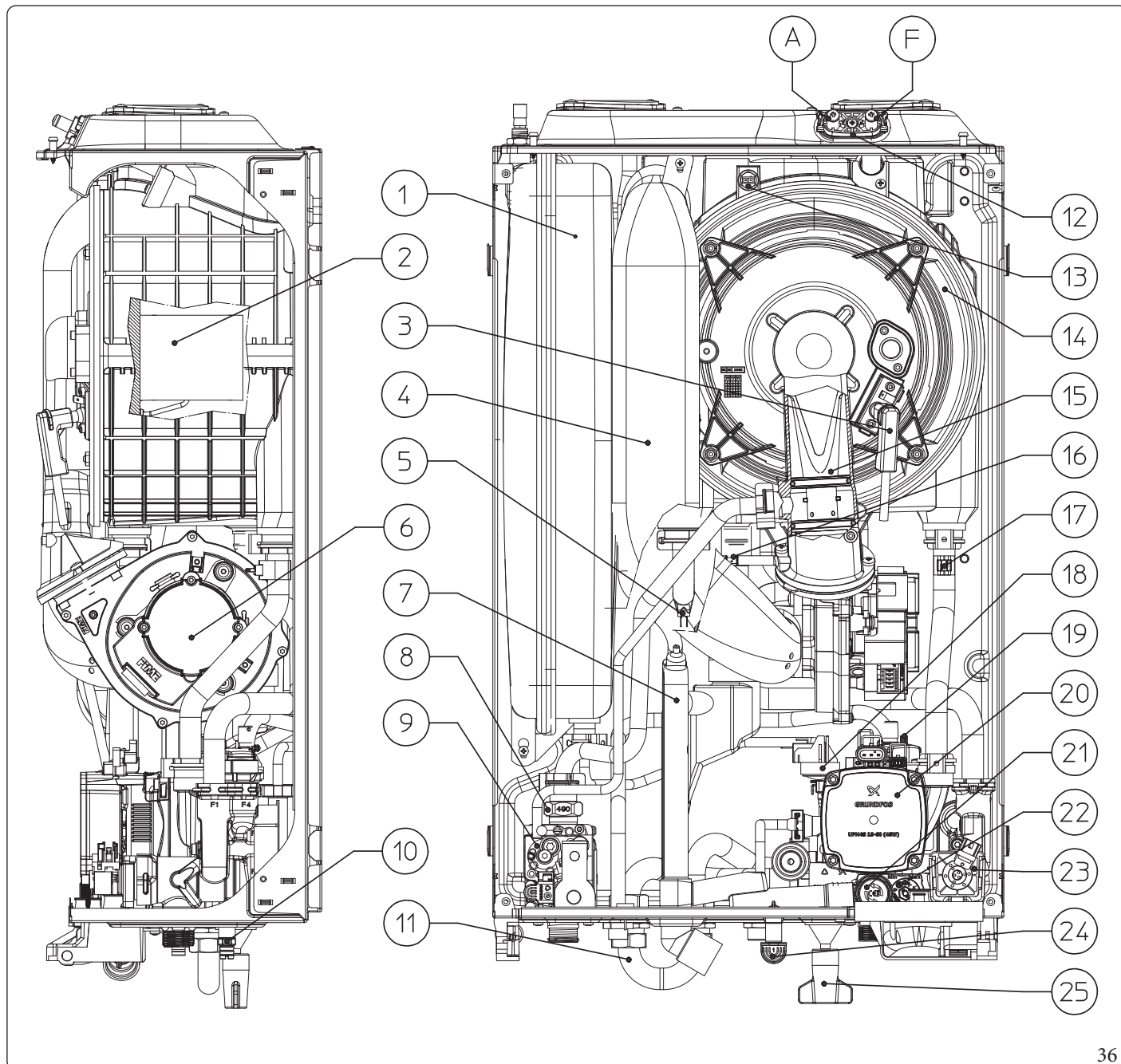

Legendă (Fig. 36):

- | | | | |
|----|---|----|---|
| 1 | - Vas de expansiune instalație | 14 | - Modul de condensare |
| 2 | - Arzător | 15 | - Venturi |
| 3 | - Electrode de aprindere / detecție flacără | 16 | - Racord pentru dezaerare semnal presiune |
| 4 | - Conductă admisie aer | 17 | - Sondă retur |
| 5 | - Sondă tur | 18 | - Presostat instalație |
| 6 | - Ventilator | 19 | - Dezaerator |
| 7 | - Sifon evacuare condensat | 20 | - Pompă de circulație centrală |
| 8 | - Duză gaz | 21 | - Supapă de siguranță 3 bar |
| 9 | - Vană degaz | 22 | - By-pass |
| 10 | - Robinet golire instalație | 23 | - Vană cu trei căi (motorizată) |
| 11 | - By-pass tur - retur boiler | 24 | - Racord de semnalare a evacuării supapei |
| 12 | - Prize pentru măsurare (aer A) - (gaze ardere F) | 25 | - Robinet de umplere a instalației |
| 13 | - Sondă gaze de ardere | | |

36

2 INSTRUCȚIUNI DE UTILIZARE ȘI ÎNTREȚINERE

2.1 AVERTIZĂRI CU CARACTER GENERAL



Nu expuneți aparatul acțiunii directe a aburilor care se formează în timpul gătirii pe aragaz.



Aparatul poate fi utilizat de copii cu vârstă mai mare de 8 ani și de persoane cu capacități fizice, senzoriale sau mentale reduse, sau lipsite de experiența sau cunoștințele necesare, numai sub supraveghere sau numai după ce acestea au fost instruite cu privire la utilizarea în siguranță a aparatului și după ce au luat la cunoștință pericolele pe care le implică utilizarea aparatului.

Nu lăsați aparatul la îndemâna copiilor.

Operațiunile de curățare și întreținere ce trebuie efectuate de către utilizator nu trebuie efectuate de copiii nesupravegheați.



Pentru siguranța dvs. verificați ca terminalele de admisie a aerului/evacuare a gazelor de ardere (dacă sunt prevăzute), să nu fie obturate nici măcar temporar.



Dacă decideți să dezactivați temporar aparatul, trebuie să:

- goliți instalația de apă, în cazul în care nu se prevede folosirea de antigel;
- întrerupeți alimentarea cu energie electrică, apă și gaz.



În cazul în care au loc lucrări în zona conductelor și a dispozitivelor de evacuare a gazelor de ardere și a accesoriilor acestora, opriți aparatul, iar la încheierea lucrărilor eficiența conductelor și a întregului sistem trebuie verificată de personal calificat.



Nu curățați aparatul sau componentele acestuia cu substanțe inflamabile.



Nu lăsați recipiente sau substanțe inflamabile în spațiul în care este instalat aparatul.



Nu deschideți și nu modificați aparatul.



Nu demontați și nu modificați conductele de admisie și evacuare.



Utilizați exclusiv dispozitivele de interfață cu utilizatorul descrise în acest capitol al manualului.



Nu vă urcați pe aparat, nu utilizați aparatul ca bază de sprijin.



Utilizarea componentelor care utilizează energie electrică presupune respectarea unor reguli fundamentale printre care:

- nu atingeți aparatul cu părți ale corpului ude sau umezite; nu atingeți aparatul dacă sunteți cu picioarele goale;
- nu trageți de cablurile electrice; feriți aparatul de acțiunea agenților atmosferici (ploaie, soare etc.);
- se interzice înlocuirea de către utilizator a cablului de alimentare al aparatului;
- în cazul deteriorării cablului de alimentare, opriți aparatul și apelați exclusiv la personal autorizat și specializat, pentru înlocuirea acestuia;
- în cazul în care aparatul nu este utilizat timp îndelungat, se recomandă oprirea cu ajutorul întreruptorului general aflat în exteriorul aparatului.



(Când este asociată cu un boiler):

Apa a cărei temperatură depășește 50 °C poate provoca arsuri grave. Verificați întotdeauna temperatura apei, înainte de fiecare utilizare.



Temperaturile indicate pe afișaj au o abatere de +/- 3°C, cauzată de condițiile de mediu ce nu depind de aparat.



În cazul în care sesizați miros de gaz în clădire:

- închideți dispozitivul de separare de pe contorul de gaz, sau dispozitivul de separare principal;
- dacă este posibil, închideți robinetul de separare a alimentării cu gaz, de pe aparat;
- dacă este posibil, deschideți larg ușile și ferestrele și formați curenți de aer;
- nu aprindeți focul (de exemplu: brichete, chibrituri);
- nu fumați;
- nu folosiți întreruptoare electrice, ștechere, sonerii, telefoane și interfoane din incinta clădirii;
- solicitați serviciile unei societăți autorizate (de exemplu Centrul Autorizat de Asistență Tehnică).



În cazul în care sesizați miros de ars sau observați că iese fum din aparat, opriți aparatul, întrerupeți alimentarea electrică a acestuia, închideți robinetul principal de alimentare cu gaz, deschideți geamurile și apelați la serviciile unei societăți autorizate (de exemplu Centrul Autorizat de Asistență Tehnică).



La finalul perioadei de viață utilă a aparatului, acesta nu trebuie eliminat împreună cu deșeurile menajere și nici nu poate fi aruncat în mediul înconjurător. Pentru eliminarea produsului, adresați-vă unei societăți autorizate, conform prevederilor legislației în vigoare. Pentru informații privind eliminarea, contactați producătorul.

2.2 CURĂȚAREA ȘI ÎNTREȚINEREA



Pentru a păstra integritatea aparatului și a menține nealterate de-a lungul timpului caracteristicile de siguranță, randament și fiabilitate specifice aparatului, se recomandă efectuarea întreținerii la intervale anuale, conform indicațiilor de la punctul "controlul și întreținerea anuală a aparatului" conform dispozițiilor legilor naționale, regionale sau locale în vigoare.

2.3 PANOUL DE COMANDĂ

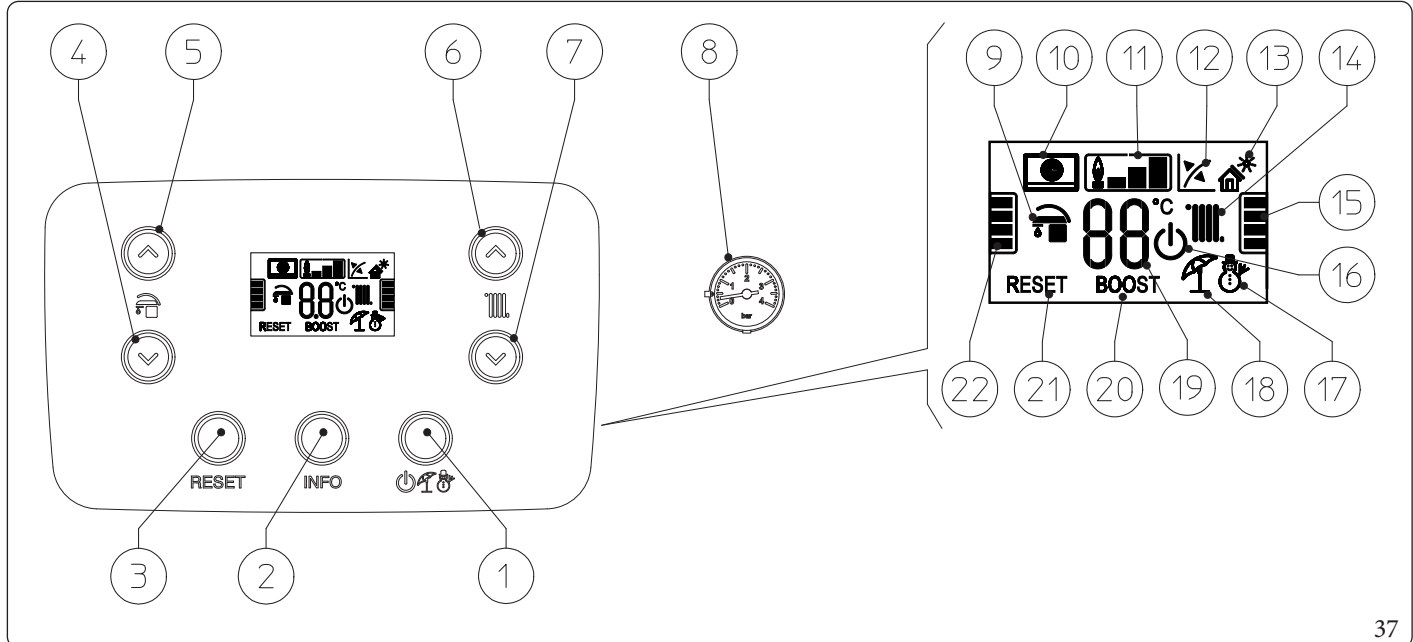

Legendă (Fig. 37):

- | | | | | | |
|----|---|---|----|---|--|
| 1 | - | Tastă Off/Stand-by/Vară/Iarnă | 13 | - | Funcție solară activă (nu este disponibilă pentru acest model) |
| 2 | - | Tastă informații | 14 | - | Funcționare cu regimul de încălzire ambient activ |
| 3 | - | Tastă de Resetare | 15 | - | Indicator nivel set point de încălzire |
| 4 | - | Tastă pentru reducerea temperaturii apei calde de consum | 16 | - | Centrală pe regim Stand-by |
| 5 | - | Tastă pentru creșterea temperaturii apei calde de consum | 17 | - | Funcționare în regim de iarnă |
| 6 | - | Tastă pentru mărirea temperaturii apei din circuitul de tur al instalației | 18 | - | Funcționare în regim de vară |
| 7 | - | Tastă pentru reducerea temperaturii apei din circuitul de tur al instalației | 19 | - | Indicator de temperatură, info centrală și coduri de eroare |
| 8 | - | Manometru centrală | 20 | - | Nu este utilizată în cazul acestui model |
| 9 | - | Funcționare regim preparare apă caldă de consum activă | 21 | - | Centrală blocată: deblocați cu ajutorul tastei "RESET" |
| 10 | - | Centrală conectată la dispozitivul de comandă de la distanță ^{V2} (opțional) sau la alte dispozitive externe | 22 | - | Indicator nivel set point apă caldă de consum |
| 11 | - | Simbol prezență flacără și scala de putere | | | |
| 12 | - | Funcționare cu sonda de temperatură pentru exterior activă (opțional) | | | |

2.4 UTILIZAREA APARATULUI





Înainte de pornire verificați ca instalația să fie plină cu apă; controlați ca indicatorul manometrului (8) să indice o valoare cuprinsă între 1 ÷ 1,2 bar.

- Deschideți robinetul de gaz aflat în amonte de aparat.
- Apăsăți de mai multe ori tasta „” pentru a trece ciclic de la starea „stand-by” () la „vară” () și „iarnă” ()”.

Vară

În acest regim de funcționare centrala funcționează doar pentru încălzirea apei de consum (când este asociată cu un boiler); temperatura este setată cu ajutorul butoanelor „”, iar temperatura este afișată pe display cu ajutorul indicatorului (Fig. 37), în plus, este indicat nivelul de temperatură care poate fi selectat pe indicatorul (Fig. 37).

Iarnă ()

În acest regim de funcționare centrala funcționează atât pentru încălzirea apei de consum (când este asociată cu un boiler), cât și pentru încălzirea mediului. Temperatura apei calde de consum se setează întotdeauna cu ajutorul butoanelor „”, temperatura de încălzire se reglează cu ajutorul butoanelor „”, iar temperatura corespunzătoare este afișată pe display cu ajutorul indicatorului (Fig. 37), în plus, este indicat nivelul de temperatură care poate fi selectat pe indicatorul (Fig. 37).

Din acest moment centrala funcționează în mod automat. În cazul în care nu există solicitări de căldură (încălzire sau apă caldă de consum (când este asociată cu un boiler)), centrala intră în modul de funcționare „așteptare”, care înseamnă că centrala este alimentată, dar flacăra nu este aprinsă. De fiecare dată când arzătorul pornește, pe display este afișat simbolul (Fig. 37) de indicare a prezenței flăcării și scala de putere corespunzătoare.

Funcționarea cu comanda de la distanță Amico Remoto^{V2} (CAR^{V2}) (Opțional)

În cazul în care este conectat dispozitivul CAR^{V2} pe display apare simbolul (); parametrii de reglare ai centralei pot fi setați din panoul de comandă al CAR^{V2}, rămâne oricum activ pe panoul de comandă al centralei, tasta reset (Fig. 37), tasta pentru oprire (Fig. 37) (numai „off”) și displayul pe care este afișat modul de funcționare.



Dacă se setează aparatul pe regimul „off”, pe dispozitivul CAR^{V2} va fi afișat simbolul de eroare de conexiune „ERR>CM”; în orice caz, dispozitivul CAR^{V2} va fi alimentat în continuare, iar în felul acesta nu se vor pierde programele memorate.

Funcționarea cu sondă pentru exterior (opțională)

În cazul instalațiilor prevăzute cu sondă pentru exterior opțională, temperatura de pe circuitul de tur al centralei pentru încălzirea ambianței este controlată de sonda pentru exterior, în funcție de temperatura externă măsurată (Cap. 1.11). Temperatura pe tur poate fi modificată alegând curba de funcționare prin intermediul butoanelor  (sau de pe panoul de comandă al CAR^{V2}, dacă este conectat la centrală) selectând o valoare de la „0 la 9”.

Când sonda pentru exterior este prezentă, pe display va fi afișat simbolul corespunzător  (12, Fig. 37).

Regim „Stand-by”

Apăsați de mai multe ori tasta „” până la apariția simbolului () , din acest moment, centrala nu este activă, dar este asigurată funcția antiîngheț, antiblocare a vanei cu trei căi și semnalarea defectelor.

Modul „OFF”

Țineți apăsată tasta  timp de 8 secunde, displayul se stinge, iar centrala este complet oprită.

În acest regim de funcționare nu sunt asigurate funcțiile de siguranță.



Rețineți că, pe regimurile „Stand-by” și „Off”, aparatul este încă sub tensiune. În modalitatea „Off” este afișat un „punct” aprins în centrul display-ului.

Funcționarea displayului

În timpul utilizării panoului de comandă, displayul se iluminează; după un anumit interval de inactivitate luminozitatea scade până când sunt afișate numai simbolurile active; este posibilă modificarea modului de iluminare prin intermediul parametrului „t8” din meniul de programare al plăcii electronice.



CAR^{V2} și sonda pentru exterior nu pot fi asociate în cazul în care centrala este achiziționată integrată în sistemele Trio Pack.

2.5 SEMNALAREA DEFECȚIUNILOR ȘI ANOMALIILOR

Centrala semnalează o eventuală anomalie, prin intermediul unui cod afișat pe displayul centralei (Fig. 37), conform tabelului de mai jos:

Codul erorii	Anomalie semnalată	Cauză	Stare a centralei / Soluție
01	Blocare datorată lipsei aprinderii	În caz de solicitare a încălzirii sau a preparării de apă caldă de consum (când este racordată la un boiler) centrala nu pornește în intervalul de timp prestabilit. La prima pornire, sau după o perioadă îndelungată de nefuncționare a aparatului, este posibil să fie necesară eliminarea blocajului.	Apăsați tasta Reset (1).
02	Blocare funcție termostat de siguranță (supratemperatură sondă NTC tur/retur)	În timpul regimului normal de funcționare, din cauza unui defect poate apărea supraîncălzirea circuitului intern și blocarea centralei.	Apăsați tasta Reset (1).
03	Blocare termostat gaze de ardere	În timpul regimului normal de funcționare, din cauza unui defect poate apărea supraîncălzirea gazelor de ardere și blocarea centralei.	Apăsați tasta Reset (1).
04	Blocare datorată rezistenței de contact / Hardware placă deteriorat	Placa electronică a detectat o anomalie de alimentare a vanei de gaz. Verificați conexiunea acesteia. (anomalia este detectată și afișată numai în urma unei solicitări). Odată constatat faptul că anomalia nu are legătură cu vana de gaz, trebuie înlocuită placa electronică dacă anomalia nu dispare după apăsarea tastei Reset.	Apăsați tasta Reset (1).
05	Defect la sonda tur	Placa indică un defect la sonda NTC de tur.	Centrala nu pornește (1).
08	Nr. maxim de resetări	Numărul de resetări disponibile deja efectuate.	Defectul poate fi resetat de 5 ori consecutiv, după care funcția devine inaccesibilă timp de cel puțin o oră. După o oră se pot face iarăși maxim 5 încercări. Oprind și repornind aparatul se recâștigă cele 5 încercări.
10	Presiune insuficientă în instalație	Nu este detectată o presiune a apei în circuitul de încălzire, suficientă pentru a asigura o corectă funcționare a centralei.	Verificați pe manometrul centralei ca presiunea din instalație să fie cuprinsă între 1÷1,2 bar și eventual restabiliți presiunea corectă.
12	Defect la sonda boilerului	Placa identifică un defect la sonda boilerului (când este asociată cu un boiler).	Centrala nu poate prepara apă caldă de consum (1).
15	Eroare de configurare	Dacă placa electronică detectează o anomalie sau o neconcordanță pe cablajul electric, centrala nu pornește.	În caz de restabilire a condițiilor normale, centrala pornește fără a fi nevoie să o resetați. Verificați ca centrala să fie configurată corect (1).
16	Anomalia ventilatorului	Apare în cazul în care ventilatorul prezintă o defecțiune mecanică sau electrică.	Apăsați tasta Reset (1).

(1) Dacă blocajul sau defectul persistă, apelați la serviciile unei societăți autorizate (de exemplu un Centru Autorizat de Asistență)

Codul erorii	Anomalie semnalată	Cauză	Stare a centralei / Soluție
20	Blocare flacăra parazită	Apare în cazul unei dispersii în circuitul de detectare sau în cazul unei anomalii la sistemul de control al flăcării.	Apăsați tasta Reset (1).
23	Anomalie sondă retur	Placa detectează un defect la sonda NTC de retur.	Centrala nu pornește (1).
24	Anomalie a panoului de comandă	Placa identifică un defect la panoul de comandă.	În caz de restabilire a condițiilor normale, centrala pornește fără a fi nevoie să o resetați (1).
29	Anomalie sondă gaze de ardere	Placa identifică un defect la sonda de gaze de ardere.	Centrala nu pornește (1).
31	Pierdere a comunicării cu dispozitivul de comandă de la distanță	Apare în cazul conectării unui dispozitiv de comandă de la distanță necompatibil sau în cazul întreruperii comunicării dintre centrală și dispozitivul de comandă de la distanță.	Întrerupeți și realimentați centrala cu tensiune. Dacă la repornire nu este detectată prezența dispozitivului de comandă de la distanță, centrala trece pe regimul de funcționare local și pot fi utilizate comenzile aflate pe panoul de comandă. În acest caz nu este posibilă activarea funcției „Încălzire” (1).
37	Valoare redusă a tensiunii de alimentare	Apare în cazul în care tensiunea de alimentare este inferioară limitelor admise pentru funcționarea corectă a centralei.	În caz de restabilire a condițiilor normale, centrala pornește fără a fi nevoie să o resetați (1).
38	Pierdere semnalului de flacăra	Apare în cazul în care centrala este pornită corect și are loc stingerea neașteptată a flăcării arzătorului; este realizată o nouă tentativă de aprindere și, în caz de restabilire a condițiilor normale de funcționare, nu este necesară resetarea centralei.	În caz de restabilire a condițiilor normale, centrala pornește fără a fi nevoie să o resetați (1) (2).
43	Blocare din cauza pierderii semnalului de flacăra	Apare dacă se prezintă de mai multe ori consecutiv, în intervalul de timp prestabilit, eroarea "Pierdere semnalului de flacăra (38)".	Apăsați tasta Reset; înainte de a porni centrala efectuează un ciclu de post-ventilație (1).
45	ΔT ridicat	Centrala detectează creșterea neprevăzută a ΔT dintre sonda circuitului de tur și sonda circuitului de retur a instalației.	Este limitată puterea arzătorului pentru a preveni eventuale daune la modulul cu condensare; după restabilirea valorii corecte a ΔT centrala reia funcționarea normală. Verificați ca apa să circule în instalație, pompa să fie configurată conform exigențelor instalației și sonda de pe circuitul de retur să funcționeze corect (1) (2).
47	Limitarea puterii arzătorului	În cazul în care este detectată o temperatură ridicată a gazelor de ardere, centrala reduce puterea pentru a preveni avarierea acesteia.	(1).
49	Blocare datorată temperaturii ridicate citite de sonda circuitului de retur	Temperatura măsurată de sonda de retur este mai mare de 90°C. Blocarea este cu rearmare manuală.	Eroarea dispare când temperatura detectată de sonda de retur coboară sub 70°C. Apăsați pe tasta Reset (1)
51	Întrerupere comunicare CAR Wireless	În cazul întreruperii comunicării dintre centrală și CAR versiunea Wireless, este semnalată o anomalie; din acest moment sistemul poate fi controlat numai prin intermediul panoului de comandă al centralei.	Verificați funcționarea CAR Wireless, verificați ca bateriile să fie încărcate (vezi fișa de instrucțiuni).

(1) Dacă blocajul sau defectul persistă, apelați la serviciile unei societăți autorizate (de exemplu un Centru Autorizat de Asistență)

(2) Este posibilă verificarea acestei anomalii numai în lista de erori din meniul "Informații"

INSTALATOR

UTILIZATOR

TEHNICIAN ÎNȚEȚINERE



DATE TEHNICE

Codul erorii	Anomalie semnalată	Cauză	Stare a centralei / Soluție
60	Defect pompă de circulație blocată	Pompa de circulație este oprită din una din următoarele cauze: Rotor blocat, defecțiune electrică.	Încercați să deblocați pompa conform indicațiilor din paragraful corespunzător. În caz de restabilire a condițiilor normale, centrala pornește fără a fi nevoie să o reseați (1).
61	Prezență de aer în pompa de circulație	Este detectat aer în interiorul pompei de circulație; pompa de circulație nu poate funcționa.	Dezerați pompa de circulație și circuitul de încălzire. În caz de restabilire a condițiilor normale, centrala pornește fără a fi nevoie să o reseați (1).
70	Inversare sondă de tur / retur	În cazul unei erori de conexiune a cablajului centralei, se detectează eroarea.	Centrala nu pornește (1).
75	Defect de funcționare sondă de tur și/sau retur	Posibila defectare a uneia sau a ambelor sonde de tur către instalație și retur de la instalație.	Centrala nu pornește (1)
76	Abatere temperaturi sonde de tur și/sau de retur	Este detectată funcționarea defectuoasă a uneia sau a ambelor sonde de tur și retur de la instalație	Centrala nu pornește (1)



(1) Dacă blocajul sau defectul persistă, apelați la serviciile unei societăți autorizate (de exemplu un Centru Autorizat de Asistență)

2.6 MENIUL INFORMAȚII



La apăsarea tastei „INFO” timp de cel puțin 1 secundă, se va activa „Meniul informații”, care permite vizualizarea anumitor parametri de funcționare a centralei.

Pentru a derula diferiții parametri, apăsați tastele  .

Cu meniul activat, pe indicator (Fig. 37) sunt afișate alternativ parametrul, prin intermediul literei „d” și apoi numărul parametrului.

Pentru a vizualiza valoarea parametrului selectați-l cu ajutorul tastei „  .

Pentru a reveni la fereastra precedentă sau pentru a ieși din meniu, apăsați tasta “RESET”, sau așteptați timp de 15 minute.

ID Parametru	Descriere
d0.0	Neutilizat
d0.1	Afișare semnal flacără (μA)
d0.2	Afișează temperatura pe circuitul de tur al sistemului de încălzire instantanee la ieșirea din schimbătorul primar
d0.3	Neutilizat
d0.4	Afișare valoare setată pentru încălzire
d0.5	Afișează valoarea setată pentru circuitul de apă caldă de consum (când este asociată cu un boiler)
d0.5	Afișare valoare setată pentru circuitul de apă caldă de consum
d0.6	Afișează temperatură din exterior (dacă este prevăzută sonda pentru exterior opțională). În cazul temperaturilor sub zero, valoarea este afișată în mod intermitent.
d0.7	Afișează temperatura din boiler (când centrala este racordată la un boiler extern)
d0.7	Afișează temperatura unității boiler
d0.8	Afișează temperatura apei pe circuitul de retur al instalației
d0.9	Afișează lista ultimelor opt anomalii (pentru a derula lista apăsați butoanele „reglare temperatură de încălzire”  )
d1.0	Reset listă anomalii. După afișarea „d1.0” apăsați tasta Stand-by; pe display va fi afișat apoi „--”. Apăsați apoi din nou tasta Stand-by timp de cel puțin 3 secunde; ștergerea este confirmată de faptul că simbolurile ”88” iluminează intermitent timp de două secunde.
d1.1	Neutilizat
d1.2	Afișează viteza de funcționare a pompei de circulație
d1.3	Neutilizat
d1.4	Afișează debitul pompei de circulație (lh/100)
d1.5	Afișează viteza de funcționare a ventilatorului (rpm/100)
d1.6	Afișează temperatura citită de sonda de gaze de ardere
d1.7	Afișează temperatura calculată pe circuitul de tur
d1.8	La încheierea funcției de încălzire a șapei se va afișa numărul de ore în care temperatura pe circuitul de tur a rămas la valoarea „Setare superioară”
d1.9	Se afișează alternativ versiunea de software de siguranță și versiunea de software funcțional
d2.0	Se afișează temperatura pe circuitul de tur al zonei doi (opțional)
d2.1	Se afișează temperatura pe circuitul de tur al zonei trei (opțional)
d2.2	Neutilizat

2.7 OPRIREA APARATULUI

Opriți aparatul apăsând tasta „off”, deconectați întreruptorul general din exteriorul aparatului și închideți robinetul de gaz aflat în amonte de aparat.

Nu lăsați aparatul activ când acesta nu este utilizat pe perioade lungi.

2.8 RESTABILIREA PRESIUNII DIN INSTALAȚIA DE ÎNCĂLZIRE

1. Controlați periodic presiunea apei din instalație (indicatorul manometrului aparatului trebuie să indice o valoare cuprinsă între 1 și 1,2 bar).
2. Dacă presiunea este sub valoarea de 1 bar (cu instalația rece) trebuie să restabiliți presiunea cu ajutorul robinetului aflat în partea inferioară a aparatului (Poz. 1, Fig. 7).
3. Închideți robinetul după terminarea operațiunii.
4. Dacă presiunea atinge valori apropiate de 3 bar există riscul intervenției supapei de siguranță (în acest caz goliți apă prin intermediul unui dezaerator al unui calorifer, până când presiunea atinge 1 bar sau solicitați intervenția personalului profesional calificat).
5. Dacă se produc căderi de presiune frecvente, solicitați intervenția personalului calificat profesional, pentru eliminarea pierderilor din instalație.

2.9 GOLIREA INSTALAȚIEI

Pentru a goli centrala acționați asupra robinetului de golire (Poz. 2, Fig. 7).

Înainte de a efectua această operațiune asigurați-vă că robinetul de alimentare este închis.



În cazul în care a fost introdus lichid care conține glicol în circuitul instalației, asigurați-vă că îl recuperați și că îl eliminați conform prevederilor standardului EN 1717.

2.10 PROTECȚIA ÎMPOTRIVA ÎNGHEȚULUI

Aparatul este prevăzut cu o funcție de protecție anti-îngheț, care pune automat în funcțiune arzătorul, atunci când temperatura coboară sub 4°C (protecție standard de serie până la o temperatură min. de -5°C).

Toate informațiile privind funcția de protecție anti-îngheț se găsesc în (Cap. 1.4).

Pentru a garanta integritatea aparatului și a instalației de apă de consum în zone unde temperatura coboară sub zero, se recomandă protejarea instalației de încălzire cu lichid antigel și dotarea aparatului cu Kit-ul Anti-îngheț Immergas.

Însă în caz de inactivitatea prelungită (a doua casă), se recomandă:

- să deconectați alimentare electrică;
- goliți complet circuitul de încălzire și circuitul de apă caldă de consum al centralei (când este asociată cu un boiler). Este obligatorie umplerea instalației cu apă tratată în mod corespunzător pentru a reduce duritatea apei care poate duce la depuneri de calcar, în cazul în care instalația este golită frecvent.

2.11 CURĂȚAREA MANTALEI

1. Curățați carcasa aparatului, folosind lavete umede și săpun neutru.



Nu folosiți detergenți abrazivi sau sub formă de praf.

2.12 SCOATEREA DEFINITIVĂ DIN UZ

În cazul în care se dorește scoaterea definitivă din uz a aparatului, operațiunea trebuie efectuată de către personal calificat, asigurându-vă, printre altele, că a fost întreruptă alimentarea cu energie electrică, apă și combustibil.

3 INSTRUCȚIUNI PRIVIND OPERAȚIUNILE DE ÎNTREȚINERE ȘI DE VERIFICARE ÎNȚĂLĂ

3.1 AVERTIZĂRI CU CARACTER GENERAL



Operatorii care efectuează operațiunile de instalare și întreținere a aparatului au obligația de a purta echipamentele individuale de protecție (EIP) prevăzute de legislația în vigoare în materie.

Lista posibilelor (EIP) nu este exhaustivă, deoarece acestea sunt indicate de către angajator.



Înainte de a efectua orice intervenție de întreținere, asigurați-vă că:

- ați întrerupt alimentarea electrică a aparatului;
- ați închis robinetul de gaz;
- ați scos de sub presiune instalația și circuitul de apă caldă de consum (dacă este prezent boilerul).

Vană Gaz PX42



Risc de pagube materiale, din cauza spray-urilor și lichidelor utilizate pentru detectarea scurgerilor

Spray-urile și lichidele utilizate pentru detectarea scurgerilor înfundă orificiul de reper P1. Ref. (Fig. 40) de pe vana de gaz, având o iremediabil.

În timpul operațiunilor de instalare și reparație, nu pulverizați spray-uri sau lichide în partea superioară a vanei de gaz (partea corespunzătoare legăturilor electrice).

Vană gaz 848



Risc de pagube materiale, din cauza spray-urilor și lichidelor utilizate pentru detectarea scurgerilor

Spray-urile și lichidele utilizate pentru detectarea scurgerilor înfundă orificiul de reper PR Ref. (Fig. 41) de pe vana de gaz, având o iremediabil.

În timpul operațiunilor de instalare și reparație, nu pulverizați spray-uri sau lichide în partea superioară a vanei de gaz (partea corespunzătoare legăturilor electrice).



Furnizarea de piese de schimb

În cazul în care, în intervalele de întreținere sau reparație, se utilizează componente necertificate sau necorespunzătoare, nu numai că se pierde garanția aparatului, dar este posibil să nu mai fie valabilă nici conformitatea produsului, iar produsul nu va mai îndeplini cerințele legislației în vigoare; având în vedere precizările de mai sus, pentru înlocuirea componentelor utilizați exclusiv piese de schimb originale Immergas.



În cazul în care, pentru efectuarea operațiunilor de întreținere extraordinară a aparatului, este necesară consultarea unor documente suplimentare, adresați-vă Centrului de Asistență Tehnică Autorizat.

3.2 VERIFICAREA INIȚIALĂ

Pentru a pune în funcțiune aparatul:

- verificați existența declarației de conformitate a instalației;
- verificați echivalența gazului utilizat cu cel pentru care este proiectată centrala;
- verificați conectarea la o rețea de 230 V-50 Hz, respectarea polarității L-N și împământarea;
- verificați dacă instalația de încălzire este umplută cu apă, controlând dacă indicatorul manometrului centralei indică o presiune de $1 \pm 0,2$ bar;
- porniți aparatul și verificați aprinderea corectă;
- verificați corecta calibrare a numărului de turații ale ventilatorului;
- Verificați procentul de CO_2/O_2 în gazele de ardere la debit maxim și minim;
- valorile trebuie să fie conforme cu cele indicate în tabelele corespunzătoare (Parag. 3.3);
- verificați intervenția dispozitivului de protecție în cazul întreruperii alimentării cu gaz, precum și timpul de intervenție al acestuia;
- verificați declanșarea întrerupătorului general aflat în amonte de aparat;
- verificați dacă elementele terminale de admisie și/sau evacuare nu sunt înfundate;
- verificați declanșarea dispozitivelor de reglare;
- sigilați dispozitivele de reglare a debitului de gaz (dacă reglajele sunt modificate);
- verificați prepararea apei calde de consum (când este asociată cu un boiler);
- verificați etanșeitarea circuitelor hidraulice;
- verificați ventilarea și/sau aerisirea încăperii în care este instalată centrala, dacă este cazul.



Chiar dacă numai una dintre verificările privind siguranța este negativă, instalația nu trebuie pusă în funcțiune.

INSTALATOR

UTILIZATOR

TEHNICIAN ÎNȚEȚINERE

DATE TEHNICE

3.3 VERIFICAREA ȘI ÎNTREȚINEREA ANUALĂ A APARATULUI



O dată pe an, pentru a garanta o corectă funcționare, siguranță și eficiență a aparatului, trebuie să fie efectuate următoarele operațiuni de verificare și întreținere.

INSTALATOR

- Curățarea schimbătorului de pe partea gazelor de ardere.
- Curățarea arzătorului principal.
- Verificarea poziționării corecte, a integrității și a gradului de curățare a electrozului de pornire și detectare; îndepărtarea eventualelor urme de rugină.
- În cazul în care se observă depuneri în camera de combustie, acestea trebuie îndepărtate; de asemenea trebuie curățate serpentinele schimbătorului cu ajutorul periilor din nailon sau sorg; este interzisă folosirea periilor din metal sau din alte materiale care pot deteriora camera de combustie; de asemenea este interzisă utilizarea detergenților alcalini sau acizi.
- Verificați integritatea panourilor izolante din interiorul camerei de combustie; în cazul în care sunt deteriorate înlocuiți-le.
- Verificați vizual să nu existe scurgeri de apă și racorduri oxidate și urme de reziduuri de condensat în interiorul camerei etanșe.
- Verificați conținutul sifonului de evacuare a condensatului.

UTILIZATOR

- Verificați ca în sifonul de evacuare a condensatului să nu existe reziduuri de material care să împiedice scurgerea condensatului; verificați ca întreg circuitul de evacuare a condensatului să fie liber și funcțional.
- În cazul în care circuitul este blocat (murdărie, depuneri, etc.), iar condensatul se scurge în camera de combustie, trebuie înlocuite panourile izolante.
- Verificați ca garniturile de etanșare a arzătorului și a colectorului de gaz să fie intacte și perfect eficiente, în caz contrar înlocuiți-le. În orice caz, garniturile trebuie înlocuite cel puțin o dată la doi ani, indiferent de nivelul de uzură.
- Verificați ca arzătorul să fie integru, să nu fie deformat, să nu prezinte tăieturi și să fie fixat corect pe capacul camerei de combustie; în caz contrar aceste trebuie înlocuit.
- Controlați vizual ca evacuarea supapei de siguranță să nu fie obținută.

TEHNICIAN ÎNȚEȚINERE

- Verificați ca, după descărcarea presiunii din instalație și aducerea acesteia la zero (valoare ce se poate observa pe manometrul centrali), presiunea vasului de expansiune să fie de 1,0 bar.
- Verificați ca presiunea statică din instalație (cu instalația rece și după reincărcarea instalației prin intermediul robinetului de umplere) să fie cuprinsă între 1 și 1,2 bar.
- Verificați vizual ca dispozitivele de siguranță și de control să nu fi suferit modificări și/sau să nu fie în scurtcircuit, în special:
 - firele de alimentare electrică trebuie să fie introduse în paturile de cablu;
 - nu trebuie să se observe urme negre sau arsuri.
- Verificați integritatea Anodului de Magneziu al boilerului (când este asociată cu un boiler).
- Controlați acționarea corectă a comenzilor de pornire și punere în funcțiune.
- Verificați concentrația de CO_2/O_2 folosind funcția coșar, la puterile de referință, utilizând parametrii indicați în tabelul de mai jos. În cazul în care sunt detectate valori în afara limitelor de toleranță indicate, controlați din nou calibrarea (vezi Cap. 3.9).
- Verificați calibrarea corectă a arzătorului în regim de funcționare apă de consum (când centrala este racordată la un boiler extern) și în regim de încălzire.
- Verificați corecta funcționare a dispozitivelor de comandă și de reglare ale aparatului, în special:
 - intervenția sondelor de reglare a instalației;
 - intervenția termostatului de reglare a circuitului de apă de consum (când este asociată cu un boiler).
- Verificați etanșeitarea circuitului de gaz al aparatului și etanșeitarea instalației interioare.
- Verificați intervenția dispozitivului de protecție în cazul întreruperii alimentării cu gaz și de control a flăcării: verificați ca timpul relativ de intervenție să fie mai mic de 10 secunde.

DATE TEHNICE

Victrix Tera V2 24 Plus EU

Tipul de gaz	CO ₂ la Q. nominală	CO ₂ la Q. Aprindere	CO ₂ la Q. minimă
G20	9,2 (9,1 ÷ 9,5)	9,1 (9,0 ÷ 9,4)	8,5 (8,3 ÷ 8,7)
G31	10,2 (10,0 ÷ 10,4)	10,2 (10,0 ÷ 10,4)	9,7 (9,5 ÷ 9,9)

Tipul de gaz	O ₂ la Q. Nominală	O ₂ la Q. Pornire	O ₂ la Q. Minimă
G20	4,4 (4,6 ÷ 3,9)	4,6 (4,8 ÷ 4,1)	5,7 (6,0 ÷ 5,3)
G31	5,3 (5,6 ÷ 5,0)	5,3 (5,6 ÷ 5,0)	6,1 (6,4 ÷ 5,8)

Victrix Tera V2 35 Plus EU

Tipul de gaz	CO ₂ la Q. nominală	CO ₂ la Q. Aprindere	CO ₂ la Q. minimă
G20	9,0 (8,9 ÷ 9,3)	9,0 (8,9 ÷ 9,3)	8,5 (8,2 ÷ 8,6)
G31	10,2 (10,1 ÷ 10,4)	10,2 (10,0 ÷ 10,4)	9,6 (9,4 ÷ 9,8)

Tipul de gaz	O ₂ la Q. Nominală	O ₂ la Q. Pornire	O ₂ la Q. Minimă
G20	4,8 (5,0 ÷ 4,2)	4,8 (5,0 ÷ 4,2)	5,7 (6,2 ÷ 5,5)
G31	5,3 (5,5 ÷ 5,0)	5,3 (5,6 ÷ 5,0)	6,3 (6,6 ÷ 6,0)



În cazul în care este prevăzută o instalație Hydrogen ready pentru procente de H₂ de până la 20%, pentru toate operațiunile de calibrare a vanei de gaz trebuie să consultați valorile de O₂ din tabelul de mai sus.



Pe lângă operațiunile de întreținere anuală, trebuie să verificați eficiența energetică a instalației termice, la intervale de timp și prin metodele impuse de legislația în vigoare în domeniu.



În cadrul reglării la puterea calorică (Q.) Nominală, în cazul în care nu sunt atinse valorile O₂ cu regulatorul de debit de gaz complet deschis, nu sunt necesare alte reglări.

INSTALATOR

UTILIZATOR

TEHNICIAN ÎNȚEȚINERE

DATE TEHNICE

3.4 SCHEMĂ HIDRAULICĂ

INSTALATOR

UTILIZATOR

TEHNICIAN ÎNȚEȚINERE

DATE TEHNICE

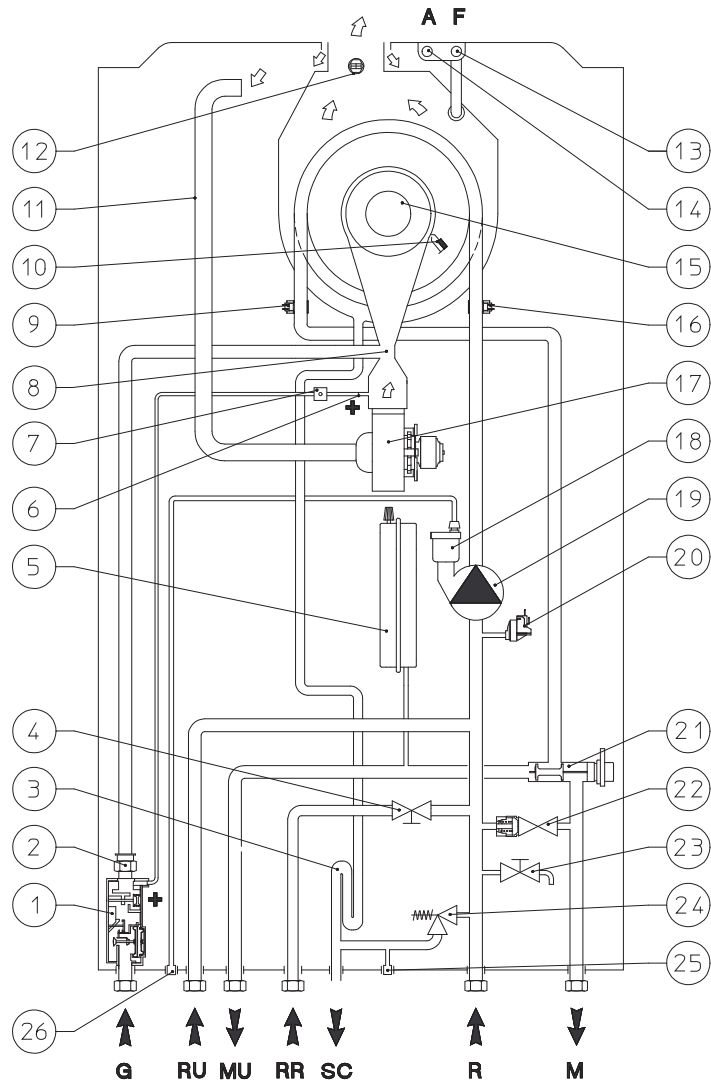

Legendă (Fig. 38):

- | | |
|---|---|
| 1 - Vană de gaz | 18 - Dezaerator |
| 2 - Duză gaz | 19 - Pompă de circulație |
| 3 - Sifon evacuare condensat | 20 - Presostat absolut |
| 4 - Robinet de umplere | 21 - Vană cu trei căi (motorizată) |
| 5 - Vas de expansiune instalație | 22 - By-pass |
| 6 - Priză presiune pozitivă (+) | 23 - Robinet golire instalație |
| 7 - Racord pentru dezaerare semnal presiune | 24 - Supapă de siguranță 3 bar |
| 8 - Venturi | 25 - Racord de semnalare a evacuării supapei de siguranță 3 bar |
| 9 - Sondă tur | 26 - Evacuare dezaerator |
| 10 - Electrode de aprindere/detectare | |
| 11 - Conductă admisie aer | G - Alimentare cu gaz |
| 12 - Sondă gaze de ardere | RU - Retur de la boiler |
| 13 - Priză măsurare gaze de ardere | MU - Tur către boiler |
| 14 - Priză măsurare aer | RR - Umplerea instalației |
| 15 - Arzător | SC - Evacuare condensat |
| 16 - Sondă retur | R - Retur de la instalație |
| 17 - Ventilator | M - Tur către instalație |

Legendă (Fig. 39):

- B1 - Sondă tur
- B2 - Sondă pentru boiler (opțională)
- B4 - Sondă pentru exterior (opțională)
- B5 - Sondă retur
- B10 - Sondă gaze de ardere
- CAR^{V2} - Comandă de la distanță Amico Remoto^{V2} (opțional)
- E3 - Electrode de aprindere și detec-tare flacăra
- M1 - Pompă de circulație centrală
- M20 - Ventilator
- M30 - Motor tip pas cu pas cu vană cu trei căi
- R8 - Rezistență blocare funcție boiler
- S5 - Presostat instalație
- S20 - Termostat ambient (opțional)
- T2 - Transformator aprindere
- X40 - Punte termostat ambianță
- Y1 - Vană de gaz

Legendă coduri culori (Fig. 39):

- BK - Negru
- BL - Albastru
- BR - Maro
- G - Verde
- GY - Gri
- OR - Portocaliu
- P - Violet
- PK - Roz
- R - Roșu
- W - Alb
- Y - Galben
- Y/G - Galben/Verde

- 1 - Alimentare 230 Vca - 50Hz
- 2 - IMGBUS (opțional)
- 3 - CARV₂ (opțional)
- 4 - Împământare - Cadru

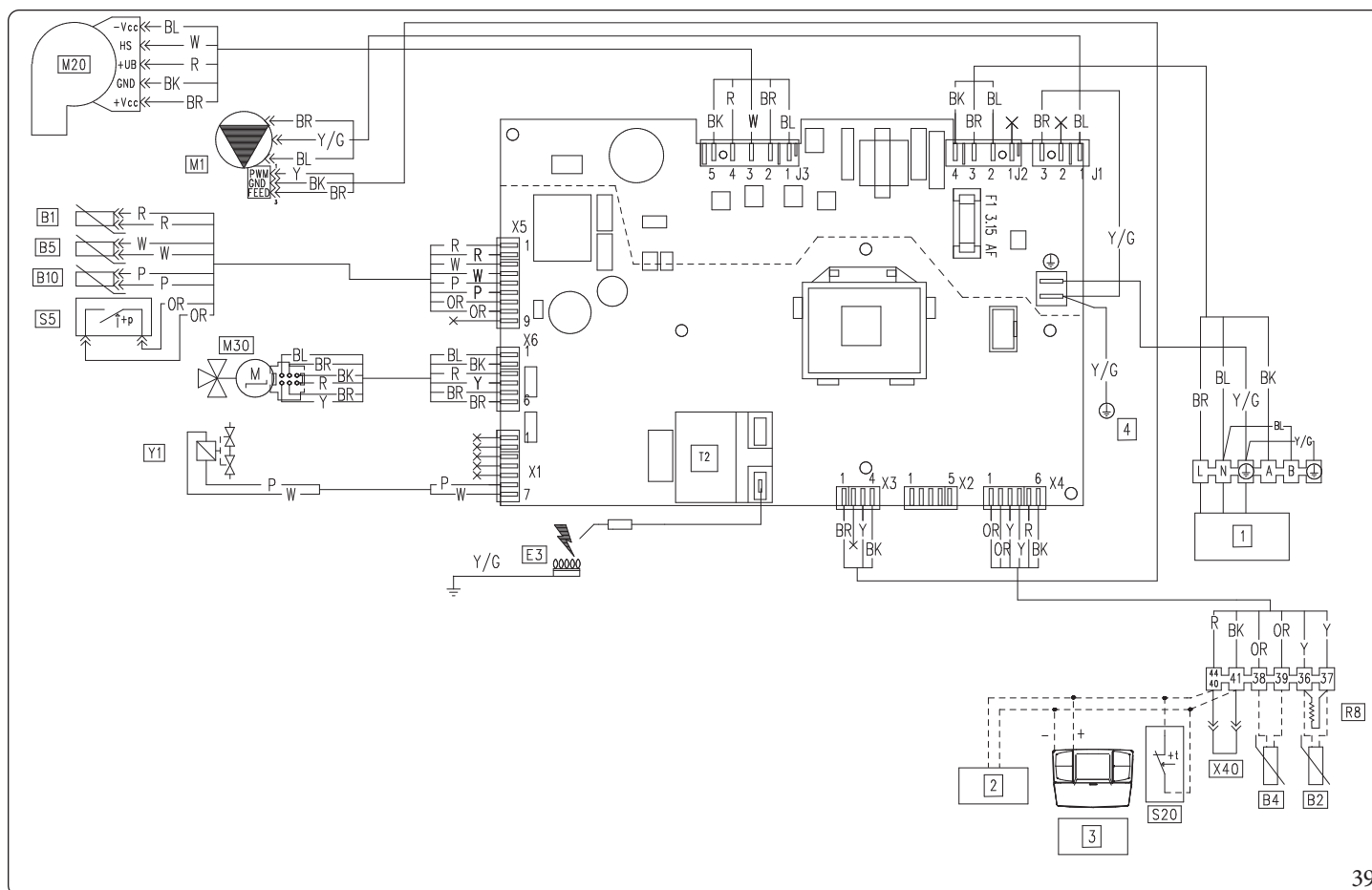

39

Dispozitiv de comandă de la distanță Amico Remoto^{V2}: centrala permite utilizarea dispozitivului de comandă de la distanță Amico Remoto^{V2} (CAR^{V2}) care trebuie conectat la bornele 41 și 44/40 de pe cutia de borne (aflată pe panoul de comandă al centralei), respectându-se polaritatea și eliminându-se puntea X40.

Termostat de ambient: centrala este prevăzută pentru aplicarea termostatului de ambient (S20) care trebuie conectat la bornele 44/40 - 41 ale regletei (aflată în panoul de comandă); respectați polaritatea și eliminați puntea X40.

Boiler: centrala este prevăzută pentru conectarea la un boiler; acesta trebuie conectat la bornele 36 - 37 ale regletei (aflată în compartimentul de conexiuni) eliminând rezistența R8.

3.6 PROBLEME POSIBILE ȘI CAUZELE LOR



Intervențiile de întreținere trebuie să fie efectuate de o societate autorizată (de exemplu Centrul Autorizat de Asistență Tehnică).

Problemă	Cauze posibile	Soluții
Miros de gaz	Se datorează pierderilor din conductele circuitului de gaz.	Verificați etanșeitarea circuitului de alimentare cu gaz.
Blocarea repetată a aprinderii	Absența gazului. Evacuare condens înfundată.	Verificați prezența presiunii în rețea și ca robinetul de alimentare cu gaz să fie deschis. Restabiliți/eliberați funcția de evacuare condensat, verificând ca acesta din urmă să nu fi afectat: componentele de combustie, ventilatorul și vana de gaz. Verificați funcționalitatea senzorului de condensat.
Combustie neregulată sau zgomote neobișnuite	Arzător murdar, schimbător primar înfundat, parametri incorecți de combustie, terminal de admisie-evacuare incorect instalat.	Verificați componentele indicate.
Aprinderi neadecvate, la primele aprinderi ale arzătorului	Primele aprinderi ale arzătorului (după calibrare) ar putea să nu fie optime.	Sistemul reglează automat aprinderea cu ocazia aprinderilor următoare, până când găsește condițiile optime de aprindere a arzătorului.
Declanșări frecvente ale funcției termostat de siguranță de protecție împotriva supratemperaturii	Lipsă de apă în aparat, circulație redusă de apă în instalație sau blocarea pompei de circulație (Cap. 1.29).	Verificați pe manometru ca presiunea din instalație să fie cuprinsă între limitele stabilite. Verificați ca robinetele caloriferelor să nu fie toate închise și verificați corecta funcționare a pompei de circulație.
Sifon înfundat	Depuneri de murdărie sau de produse rezultate în urma combustiei.	Verificați să nu existe reziduuri de material care să împiedice curgerea acestuia.
Schimbător înfundat	Înfundarea sifonului.	Verificați să nu existe reziduuri de material care să împiedice curgerea acestuia.
Zgomote anormale în instalație	Prezență de aer în interiorul instalației.	Verificați deschiderea căpăcelului deaeratorului (Parag. 1.31). Verificați ca presiunea din instalație și preîncărcarea vasului de expansiune să fie între limitele stabilite. Valoarea preîncărcării vasului de expansiune trebuie să fie de 1,0 bar, iar valoarea presiunii instalației trebuie să fie cuprinsă între 1 și 1,2 bar.
Zgomote anormale în modulul de condensare	Prezență de aer în interiorul modulului.	Utilizați deaeratorul manual (Parag. 1.31) pentru a elimina eventualul aer prezent în interiorul modulului cu condensare. După încheierea operațiunii închideți deaeratorul manual.
Preparare scăzută de apă caldă de consum	Modul de condensare sau schimbător apă caldă de consum înfundat.	Contactați serviciul de asistență Immergas care dispune de cunoștințele necesare pentru curățarea modulului și a schimbătorului de apă de consum.

INSTALATOR

UTILIZATOR

TEHNICIAN ÎNȚREȚINERE

DATE TEHNICE

3.7 MODIFICAREA APARATULUI ÎN CAZUL SCHIMBĂRII TIPULUI DE GAZ



Operațiunea de adaptare la un anumit tip de gaz trebuie efectuată de o societate autorizată (de exemplu Centrul Autorizat de Asistență Tehnică).

În cazul în care este nevoie să modificați aparatul pentru un tip de gaz diferit față de cel indicat pe plăcuța de timbru, este necesar kit-ul de transformare pe care îl puteți solicita producătorului, iar modificarea se face rapid.

Pentru a trece de la un tip de gaz la altul:

- Întrerupeți alimentarea cu tensiune a aparatului;
- Înlocuiți duza poziționată deasupra vanei de gaz (Poz. 8, Fig. 36), asigurați-vă că ați întrerupt alimentarea cu tensiune a aparatului în timpul acestei operații;
- Alimentați aparatul cu tensiune;
- setați numărul de turații ale ventilatorului (Cap. 3.8);
- Reglați raportul corect aer - gaz (Cap. 3.9);
- Sigilați dispozitivele de reglare a debitului gazului (dacă reglajele au fost modificate);
- După efectuarea modificării, aplicați eticheta adezivă din kit-ul de conversie pe plăcuța de timbru în zona corespunzătoare tipului de gaz. Ștergeți cu un marker permanent datele privind vechiul tip de gaz de pe plăcuța cu date tehnice.

Reglajele trebuie făcute în funcție de tipul de gaz în uz, conform indicațiilor din tabel (Parag. 4.2).

Vană Gaz PX42

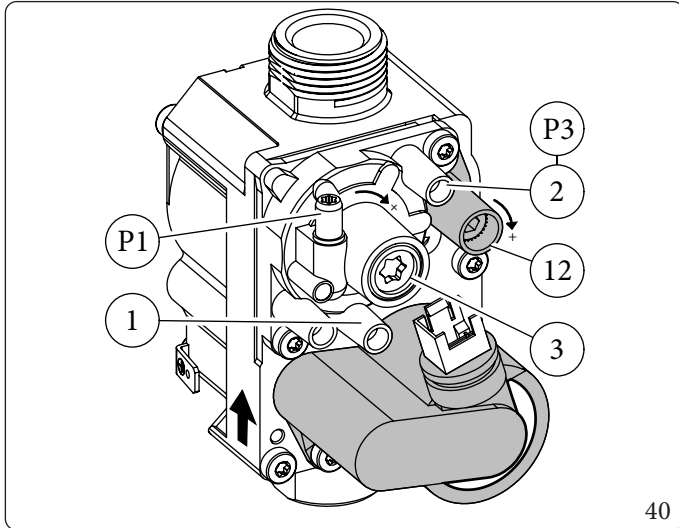

Legendă (Fig. 40):

- 1 - Priză de presiune intrare vană de gaz
- 2 - Priză de presiune ieșire vană de gaz
- 3 - Șurub de reglare Off/Set
- 12 - Regulator de debit a gazului la ieșire

Vană gaz 848

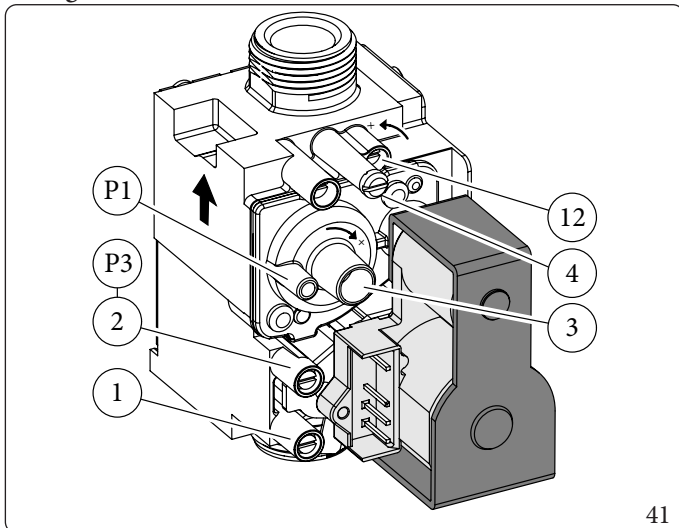

Legendă (Fig. 41):

- 1 - Priză de presiune intrare vană de gaz
- 2 - Priză de presiune ieșire vană de gaz
- 3 - Șurub de reglare Off/Set
- 4 - Racord pentru regulator de presiune (PR)
- 12 - Regulator de debit a gazului la ieșire

3.8 CALIBRARE NUMĂR DE ROTAȚII VENTILATOR



Verificarea setării este necesară în cazul transformării la alt tip de gaz, în faza de întreținere extraordinară când are loc și înlocuirea plăcii electronice, a componentelor circuitelor de aer și gaz sau în cazul instalațiilor prevăzute cu conducte de gaze de ardere cu lungimea conductei concentrice orizontale mai mare de 1 m.

Puterea calorifică a aparatului depinde de lungimea conductelor de admisie a aerului și de evacuare a gazelor de ardere.

Cu cât lungimea conductelor este mai mare, cu atât puterea este mai redusă.

Standard aparatului este reglat pentru funcționarea cu lungimea minimă a conductelor (1 m coaxial).

- Activați funcția de testare a conductelor de admisie/evacuare (Cap. 3.15);
- Detectați semnalul ΔP conductelor de admisie/evacuare (Ref. 13 și 14, Fig. 38);
- În cazul înlocuirii plăcii electronice sau al adaptării la un alt tip de gaz, setați parametrii „S0” și „S2” conform indicațiilor din tabelul din capitolul „3.11 Programarea plăcii electronice” și parametrul „S1” conform indicațiilor din tabelul de mai jos.
- În cazul înlocuirii plăcii electronice sau al adaptării la un alt tip de gaz, setați puterea de încălzire (parametrul „P2”) conform indicațiilor din tabelul din capitolul „3.11 Programarea plăcii electronice”.

Victrix Tera V2 24 Plus EU

	$\Delta P < 153 \text{ Pa}$	$\Delta P \geq 153 \text{ Pa}$	$\Delta P \geq 215 \text{ Pa}$
G20 (x50 = RPM)	S1 = 118	S1 = 121	S1 = 124
G31 (x50 = RPM)	S1 = 118	S1 = 121	S1 = 124

Victrix Tera V2 35 Plus EU

	$\Delta P < 295 \text{ Pa}$	$\Delta P \geq 295 \text{ Pa}$	$\Delta P \geq 383 \text{ Pa}$
G20 (x50 = RPM)	S1 = 120	S1 = 123	S1 = 126
G31 (x50 = RPM)	S1 = 120	S1 = 123	S1 = 126

3.9 REGLARE CO₂/O₂



Operațiunile de verificare ale CO₂/O₂ se efectuează cu mantaua montată, în timp ce operațiunile de reglare a vanei de gaz trebuie efectuate cu mantaua deschisă, după ce ați întrerupt alimentarea cu tensiune a aparatului.



Operațiunile de calibrare descrise în continuare trebuie executate în ordinea corectă, mai exact, mai întâi calibrarea CO₂/O₂ la putere maximă și apoi calibrarea CO₂/O₂ la puterea minimă.

- Vană Gaz PX42

Calibrarea CO₂ la putere maximă

Intrați în funcția coșar fără a prelua apă caldă de consum și setați puterea la maxim (99%).

Pentru a obține o valoare exactă a concentrației de CO₂ în gazele de ardere, trebuie ca tehnicianul să introducă până la capăt sonda de colectare în priza de măsurare și apoi să verifice ca valoarea concentrației de CO₂ să fie cea indicată în tabel (Ref. Cap. 4.2), în caz contrar reglați șurubul (Poz. 12 Fig. 40) (șurub de reglare a debitului gaz).

Pentru a mări valoarea concentrației de CO₂ rotiți șurubul de reglare (Poz. 12, Fig. 40) în sensul acelor de ceasornic și invers pentru a reduce valoarea.

La fiecare reglare a șurubului (Poz. 12, Fig. 40) trebuie să așteptați ca centrala să se stabilizeze la valoarea reglată (aprox. 30 sec.).

Calibrarea CO₂ la putere minimă

La sfârșitul reglării CO₂ la putere maximă, menținând activă funcția coșar și fără a prelua apă caldă de consum, setați puterea la minim (0%).

Pentru a obține o valoare exactă a concentrației de CO₂ în gazele de ardere, trebuie ca tehnicianul să introducă până la capăt sonda de colectare în priza de măsurare și apoi să verifice ca valoarea concentrației de CO₂ să fie cea indicată în tabel (Ref. Cap. 4.2), în caz contrar reglați șurubul (Poz. 3, Fig. 40) (regulator de Off-Set) după îndepărtarea capacului de acoperire.

Pentru a mări valoarea concentrației de CO₂ rotiți șurubul de reglare (Poz. 3, Fig. 40) în sensul acelor de ceasornic și invers pentru a reduce valoarea.



În cazul în care calibrarea se referă la O₂, logica de reglare este inversă față de cele indicate mai sus pentru CO₂.

- Vană Gaz 848

Calibrarea CO₂ la putere maximă

Intrați în funcția coșar fără a prelua apă caldă de consum și setați puterea la maxim (99%).

Pentru a obține o valoare exactă a concentrației de CO₂ în gazele de ardere, trebuie ca tehnicianul să introducă până la capăt sonda de colectare în priza de măsurare și apoi să verifice ca valoarea concentrației de CO₂ să fie cea indicată în tabel (Ref. Cap. 4.2), în caz contrar reglați șurubul (Poz. 12 Fig. 41) (șurub de reglare a debitului gaz).

Pentru a mări valoarea concentrației de CO₂ rotiți șurubul de reglare (Poz. 12, Fig. 41) în sensul invers acelor de ceasornic și invers pentru a reduce valoarea.

La fiecare reglare a șurubului (Poz. 12, Fig. 41) trebuie să așteptați ca centrala să se stabilizeze la valoarea reglată (aprox. 30 sec.).

Calibrarea CO₂ la putere minimă

La sfârșitul reglării CO₂ la putere maximă, menținând activă funcția coșar și fără a prelua apă caldă de consum, setați puterea la minim (0%).

Pentru a obține o valoare exactă a concentrației de CO₂ în gazele de ardere, trebuie ca tehnicianul să introducă până la capăt sonda de colectare în priza de măsurare și apoi să verifice ca valoarea concentrației de CO₂ să fie cea indicată în tabel (Ref. Cap. 4.2), în caz contrar reglați șurubul (Poz. 3, Fig. 41) (regulator de Off-Set) după îndepărtarea capacului de acoperire.

Pentru a mări valoarea concentrației de CO₂ rotiți șurubul de reglare (Poz. 3, Fig. 41) în sensul acelor de ceasornic și invers pentru a reduce valoarea.



În cazul în care calibrarea se referă la O₂, logica de reglare este inversă față de cele indicate mai sus pentru CO₂.

3.10 CONTROALE CARE TREBUIE EFECTUATE ÎN URMA SCHIMBĂRII TIPULUI DE GAZ

După ce v-ați asigurat că transformarea a fost făcută folosind duza cu diametrul adecvat pentru tipul de gaz în uz și calibrarea a fost făcută la presiunea stabilită, trebuie să vă asigurați că flacăra arzătorului nu este excesiv de înaltă și că este stabilă (nu se desprinde de arzător).



Intervențiile de întreținere trebuie să fie efectuate de o societate autorizată (de exemplu Centrul Autorizat de Asistență Tehnică).

3.11 PROGRAMAREA PLĂCII ELECTRONICE

Aparatul este proiectat pentru programarea anumitor parametri de funcționare.

Modificarea parametrilor conform descrierii de mai jos permite adaptarea aparatului la exigențele personale.

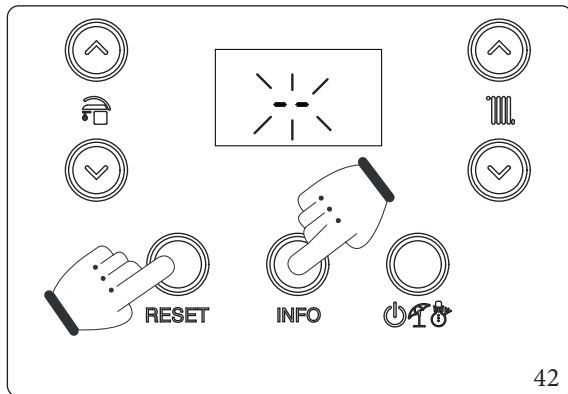

Pentru a avea acces la faza de programare apăsați și țineți apăsat timp de cel puțin 5 secunde butoanele „RESET” și „INFO”; pe display sunt afișate două linii „-” intermitente și trebuie să introduceți parola pentru a avea acces la meniul de programare.

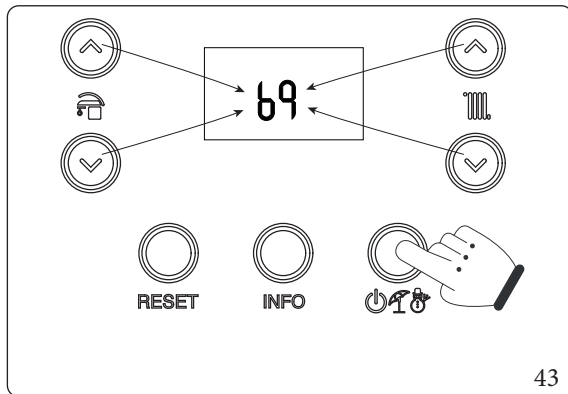

Pentru a introduce prima cifră utilizați butoanele pentru reglarea apei calde de consum „6”, pentru a introduce a doua cifră utilizați butoanele pentru reglarea temperaturii de încălzire „9”.

Pentru a confirma parola () și a intra în meniu apăsați butonul corespunzător modalității de funcționare „”.

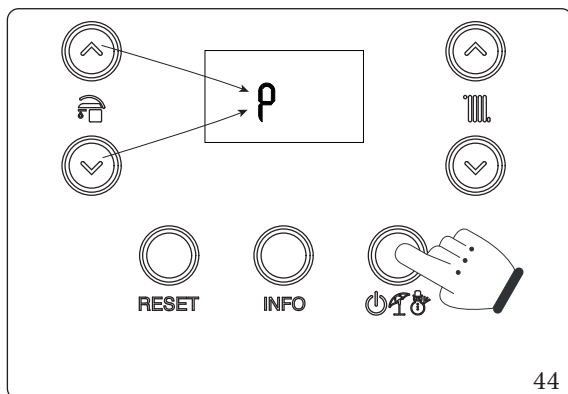

După intrarea în meniu este posibilă derularea ciclică a celor patru meniuri secundare disponibile (P, t, A, S) apăsând butoanele funcției de producere a apei calde de consum „”; pentru a intra în meniu apăsați butonul „”.

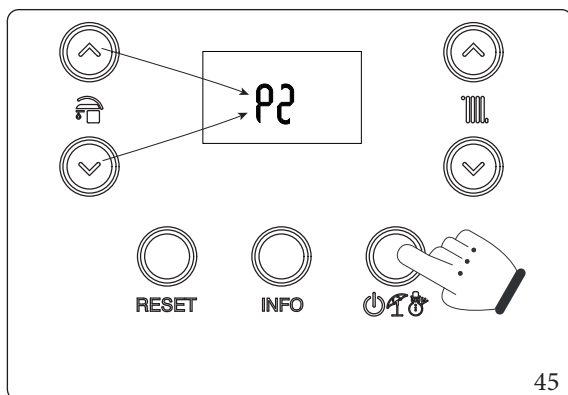

În prima cifră a indicatorului central (Fig. 37) este afișată familia parametrului, în timp ce în a doua cifră este afișat numărul parametrului.

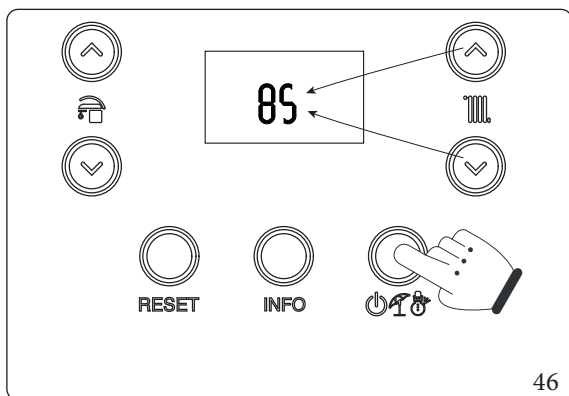

Apăsați butonul corespunzător modalității de funcționare „” pentru a vizualiza parametrul selectat și utilizați butoanele de reglare a temperaturii de încălzire „” pentru a regla valoarea.

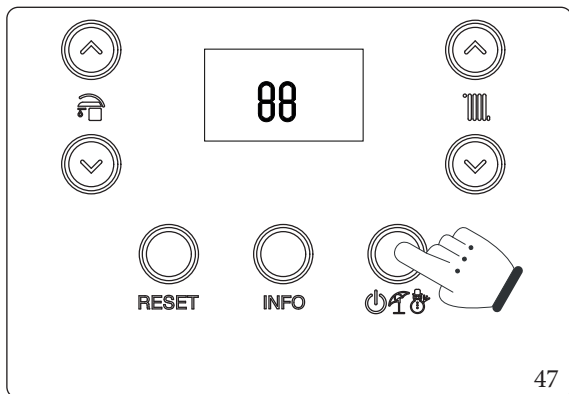

Apăsați tasta corespunzătoare modalității de funcționare „” timp de mai mult de 1 secundă, pentru a memora valoarea parametrului; confirmarea va fi dată prin afișarea mesajului „**88**”, timp de 2 secunde.

Dacă doriți să ieșiți dintr-un parametru fără a modifica valoarea apăsați tasta “RESET”. Pentru a ieși din modalitatea de programare așteptați 15 minute sau apăsați butonul “RESET”.

Secvența fazelor de programare

RESET + INFO > 5"	Meniu „P”, „t”, „A”, „S” 	< RESET 	P0 ÷ P5 t0 ÷ t9 A0 ÷ A6 S0 ÷ S2 	< RESET 	Valoare parametru 	< RESET (Fără memorare) > 1" (Memorare)	88
----------------------	---------------------------------	-------------	--	-------------	--------------------------	--	-----------

Id Parametru	Parametru	Descriere	Interval	Valori impli- cite	Valoare persona- lizată
P0	Putere maximă apă caldă de consum	Definește, în procente, puterea maximă a centralei în regim de funcționare apă caldă de consum, față de puterea maximă disponibilă (când este asociată cu un boiler)	0 - 100%	100%	
P1	Putere minimă de încălzire	Definește, în procente, puterea minimă a centralei în regim de încălzire.	0 - P2	0%	
P2	Putere maximă de încălzire	Definește, în procente, puterea maximă a centralei în regim de încălzire, față de puterea maximă disponibilă	0 - 100%	VICTRIX TERA V224 PLUSEU	
				G20 = 83	
				G31 = 83	
				VICTRIX TERA V235 PLUSEU	
				G20 = 86	
G31 = 86					
P3	-	Nu este disponibil pentru acest model	-	-	
P4	Funcționare pompă de circulație	Pompa de circulație poate funcționa în două moduri. 0 intermitent: în regim de funcționare „iarnă” pompa de circulație este comandată de termostatul ambient sau de comanda de la distanță. 1 continuu: pe regimul de funcționare „iarnă”, pompa de circulație este mereu alimentată, prin urmare este mereu în funcțiune.	0 - 1	0	
P5	Corecție sondă pentru exterior	În cazul în care valorile citite de sonda pentru exterior nu sunt corecte, acestea pot fi corectate pentru a compensa eventualii factori de mediu.	-9 ÷ 9K	0	
P6	-	Nu este disponibil pentru acest model	-	-	
P7	Comanda de la distanță	Setează protocolul de dialogare cu dispozitivul de la distanță 0: IMG BUS. Selectați acest regim de funcționare când conectați un dispozitiv de comandă de la distanță Immergas (ex.: CARv2) la bornele 44-41 1: Nu este disponibil pentru acest model 2: Selectați acest regim când conectați un dispozitiv de comandă de la distanță din comerț la bornele 44/41 (prin această selectare, controlul reglărilor apei calde de consum și a setului de tur de încălzire maxim rămâne disponibil pe panoul centralei)	0 - 2	0	
P8	-	Nu este disponibil pentru acest model	-	-	

INSTALATOR

UTILIZATOR

TEHNICIAN ÎNȚEȚINERE

DATE TEHNICE

Id Parametru	Parametru	Descriere	Interval	Valori impli- cite	Valoare persona- lizată
t0	Temperatură minimă de set point a circuitului de încălzire	Definește temperatura minimă pe circuitul de tur al centralei.	20 ÷ 50 °C	25	
t1	Temperatură maximă de set point pe circuitul de încălzire	Definește temperatura maximă pe circuitul de tur al centralei.	(t0+5) ÷ 85 °C	85	
t2	-	Nu este disponibil pentru acest model	-	-	
t3	Temporizare prioritate apă caldă de consum	În regim de funcționare iarnă, la sfârșitul unei solicitări de apă caldă de consum (când este asociată cu un boiler), centrala este prevăzută pentru a comuta modul de funcționare în regim de încălzire dacă există o solicitare activă. Prin intermediul acestei temporizări este definit un interval de timp în care centrala așteaptă să schimbe regimul de funcționare pentru a satisface în mod rapid și confortabil o eventuală solicitare de apă caldă de consum (când este asociată cu un boiler).	0 - 100 secunde (pas 10 sec)	2	
t4	Temporizator porniri încălzire	Centrala este dotată cu un temporizator electronic care împiedică aprinderea frecventă a arzătorului în regim de încălzire.	0 - 600 secunde (pas 10 sec)	18	
t5	Temporizare rampă încălzire	În faza de încălzire, centrala efectuează o rampă de aprindere pentru a atinge puterea maximă setată.	0 - 840 secunde (pas 10 sec)	18	
t6	Amânare porniri încălzire prin solicitări provenite de la dispozitivele TA și CR	Centrala este setată să pornească imediat în urma unei solicitări. În cazul unor instalații speciale (de ex. cu vane termostactice motorizate etc.) poate fi necesară întârzierea aprinderii	0 - 600 secunde (pas 10 sec)	0	
t7	Iluminare display	Indică modalitatea de iluminare a displayului. 0: displayul se iluminează în timpul utilizării, iar intensitatea este redusă după 15 secunde de inactivitate; în caz de defecte displayul funcționează în modalitate intermitentă. 1: Iluminarea displayului este mereu oprită. 2: iluminarea displayului este mereu pornită.	0 - 2	0	
t8	Vizualizare display	Stabilește ce anume afișează indicatorul 19 (Fig.37). Regim de funcționare „Vară”: 0: indicatorul este întotdeauna stins 1: cu pompa de circulație pornită, afișează temperatura pe circuitul de tur, cu pompa de circulație oprită indicatorul este stins. Regim de funcționare „Iarnă”: 0: afișează întotdeauna valoarea setată cu tastele pentru selectare încălzire 1: cu pompa de circulație pornită, afișează temperatura pe circuitul de tur, cu pompa de circulație oprită afișează valoarea setată cu tastele pentru selectare încălzire.	0 - 1	1	
t9	Mărire temperatură off circuit de tur	Mărește temperatura de oprire pe circuitul de tur în timpul fazei de aprindere numai în primele 60 de secunde. După detectarea flăcării temperatura este mărită cu t9.	0 - 15	0	

Id Parametru	Parametru	Descriere	Interval	Valori impli- cite	Valoare persona- lizată
A0	Model instalație hidraulică	Definește tipul instalației hidraulice a centralei (0 = instantanee; 1 = boiler).	0 ÷ 1	1	
A1	Viteza maximă a pompei de circulație	Definește viteza maximă de funcționare a pompei de circulație (Dacă A1 = A2 pompa funcționează la viteză fixă).	A2 - 9	9	
A2	Viteza minimă a pompei de circulație	Definește viteza minimă de funcționare a pompei de circulație.	1 - A1	6	
A3	Mod de funcționare pompă de circulație	Definește modalitatea de funcționare a pompei de circulație - DELTA T = 0: sarcină hidraulică proporțională (vezi Cap. 1.29). - DELTA T = 5 ÷ 25 K: ΔT constantă (vezi Cap. 1.29).	0 ÷ 25	15	
A4	Offset tur boiler	Stabilește temperatura care trebuie adăugată la valoarea de set-point a apei calde de consum pentru a calcula valoarea setată pe circuitul de tur pentru a încălzi boilerul (când este asociată cu un boiler).	5 ÷ 50 °C	25	
A5	Offset activare apă caldă de consum boiler	Valoarea temperaturii care trebuie scăzută din valoarea de set-point a apei calde de consum pentru a calcula pornirea centralei pentru a încălzi boilerul (când este asociată cu un boiler).	0 ÷ 15 °C	3	
A6	Termostat apă caldă de consum	Stabilește modalitatea de oprire în regim de funcționare apă caldă de consum. 0 Fix: temperatura de oprire este fixă la atingerea valorii maxime, indiferent de valoarea setată pe panoul de comandă. 1 Corelat: oprirea centralei se face în funcție de temperatura setată.	0 ÷ 1	0	

INSTALATOR

UTILIZATOR

TEHNICIAN ÎNȚEȚINERE

DATE TEHNICE

Victrix Tera V2 24 Plus EU

Id Parametru	Parametru	Descriere	Interval	Valori implicite	Valoare personalizată
S0	Nr. de rotații a ventilatorului la valoarea minimă pentru prepararea apei calde de consum	Definește viteza de funcționare a ventilatorului la puterea minimă pentru producerea apei calde de consum	20 ÷ 60 (x 50 = RPM)	27 (G20)	
				27 (G31)	
S1	Nr. de rotații a ventilatorului la valoarea maximă pentru prepararea apei calde de consum	Definește viteza de funcționare a ventilatorului la puterea maximă pentru producerea apei calde de consum	50 ÷ 140 (x 50 = RPM)	118 (G20)	
				118 (G31)	
S2	Nr. rotații ventilator în timpul fazei de pornire	Definește viteza de funcționare a ventilatorului în timpul fazei de pornire	40 ÷ 80 (x 50 = RPM)	44 (G20)	
				44 (G31)	

Victrix Tera V2 35 Plus EU

Id Parametru	Parametru	Descriere	Interval	Valori implicite	Valoare personalizată
S0	Nr. de rotații a ventilatorului la valoarea minimă pentru prepararea apei calde de consum	Definește viteza de funcționare a ventilatorului la puterea minimă pentru producerea apei calde de consum	20 ÷ 60 (x 50 = RPM)	27 (G20)	
				27 (G31)	
S1	Nr. de rotații a ventilatorului la valoarea maximă pentru prepararea apei calde de consum	Definește viteza de funcționare a ventilatorului la puterea maximă pentru producerea apei calde de consum	50 ÷ 140 (x 50 = RPM)	120 (G20)	
				120 (G31)	
S2	Nr. rotații ventilator în timpul fazei de pornire	Definește viteza de funcționare a ventilatorului în timpul fazei de pornire	40 ÷ 80 (x 50 = RPM)	56 (G20)	
				56 (G31)	

3.12 FUNCȚII SPECIALE PROTEJATE DE PAROLĂ



Aparatul este prevăzut cu funcții speciale; pentru a avea acces la acestea aparatul trebuie să fie în stand-by ().



În cazul în care aparatul este conectat la dispozitivul CAR^{V2} funcția „stand-by” se poate activa numai de pe panoul dispozitivului de comandă de la distanță.

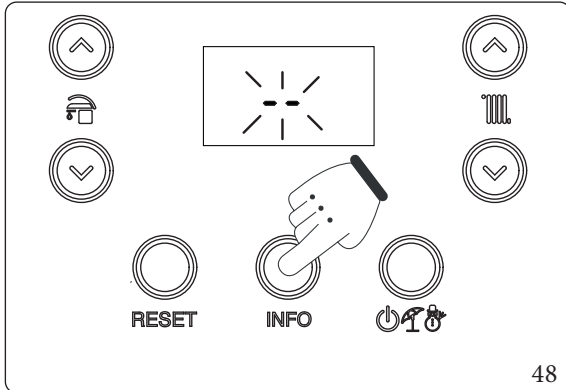

Apăsați și țineți apăsat timp de cel puțin 5 secunde butonul „INFO”. Pe display vor fi afișate două liniuțe “--” cu aprindere intermitentă. Introduceți parola de acces la meniul de programare.

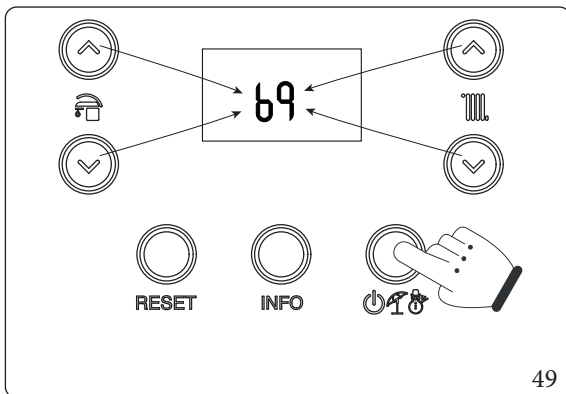

Pentru a introduce prima cifră utilizați butoanele pentru reglarea apei calde de consum „”, pentru a introduce a doua cifră utilizați butoanele pentru reglarea temperaturii de încălzire „”. Pentru a confirma parola () și a intra în meniu apăsați butonul corespunzător modalității de funcționare „”

După intrarea în meniu este posibilă derularea ciclică a celor trei funcții disponibile (dI, MA, FU) apăsând butoanele funcției de producere a apei calde de consum „”; pentru a intra în meniu apăsați butonul „”, iar pentru a ieși așteptați 15 minute sau apăsați butonul „RESET”.

3.13 FUNCȚIA DE ÎNCĂLZIRE A ȘAPEI

Aparatul este prevăzut cu o funcție pentru realizarea șocului termic în cazul instalațiilor cu panouri radiante nou realizate, conform cerințelor normelor în vigoare.



Consultați producătorul panourilor radiante pentru informații privind șocul termic și efectuarea corectă a acestuia.



Pentru a putea activa funcția nu trebuie să fie conectat niciun dispozitiv de comandă de la distanță, iar în cazul instalațiilor împărțite în zone este obligatorie conectarea electrică și hidraulică a acestuia.

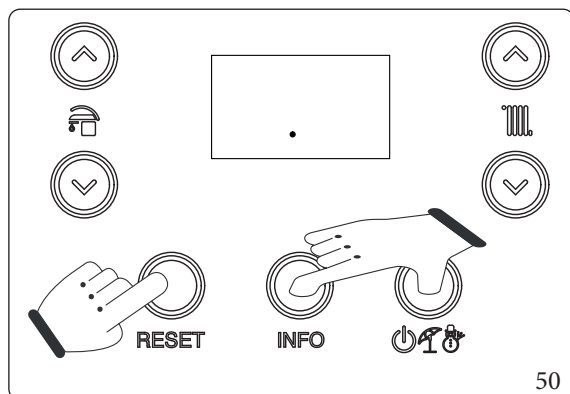

Funcția poate fi activată cu centrala pe ”off”, apăsând și ținând apăsat timp de peste 5 secunde tastele ”RESET”, ”INFO” și ””.

Funcția are o durată totală de 7 zile, din care 3 zile la temperatura inferioară setată și 4 zile la temperatura superioară selectată (Fig. 51). După activarea funcției sunt afișate în ordine valoarea inferioară (limite 20 ÷ 45 °C standard = 25 °C) și valoarea superioară (limite 25 ÷ 55 °C standard = 45 °C).

Temperatura poate fi selectată cu ajutorul tastelor ”” și confirmată cu ajutorul tastei ””.

În acest moment pe display este afișată numărătoarea inversă în zile și temperatura actuală pe circuitul de tur împreună cu simbolurile normale de funcționare a centralei.

În caz de anomalii sau lipsă a alimentării funcția este suspendată și va fi reactivată în momentul reluării condițiilor normale de funcționare din punctul în care a fost întreruptă.

La expirarea timpului centrala revine automat în „Stand-by”; funcția poate fi întreruptă prin apăsarea butonului ””.

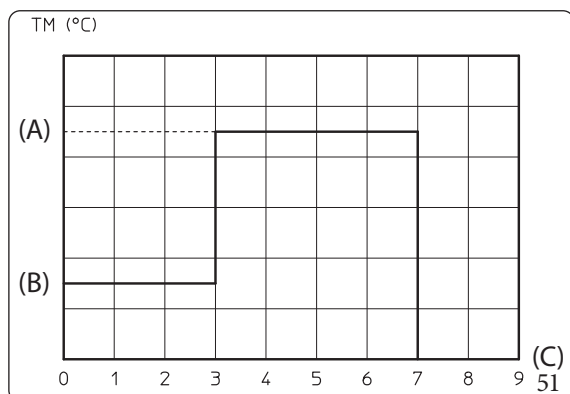

Legendă (Fig. 51):

(A) - Setare superioară

(B) - Setare inferioară

(C) - Zile

TM - Temperatura pe tur

3.14 FUNCȚIA DE DEZAERARE AUTOMATĂ (DI)

În cazul instalațiilor noi de încălzire și, în mod deosebit, în cazul instalațiilor în pardoseală, este deosebit de important ca dezaerarea să aibă loc în mod corect. Funcția constă în activarea ciclică a pompei de circulație (100 s ON, 20 s OFF) și a vanei cu 3 căi (120 s apă caldă de consum, 120 s încălzire).

Funcția este activată după accesul la funcția specială „DI”, conform indicațiilor din Paragraful 3.12.

Funcția are o durată de 16,5 ore și poate fi întreruptă prin apăsarea butonului “RESET”.

Activarea funcției este marcată de numărătoarea inversă afișată pe indicator (Ref. 20, Fig. 37).

3.15 FUNCȚIA CONDUCTE DE ADMISIE/EVACUARE (FU)

Pentru a activa funcția „Conducte de admisie/evacuare” accedeți la funcțiile speciale conform indicațiilor din Paragraful 3.12 și selectați funcția „FU”.



Înainte de a efectua testul, asigurați-vă ca sifonul de evacuare a condensatului a fost umplut corect, circuitul de admisie aer și de evacuare a gazelor de ardere nu este înfundat, iar camera etanșă este perfect închisă și au fost deja instalate toate conductele de admisie și evacuare.

Prin intermediul acestei funcții ventilatorul este activat la viteza fixă de (6000 rpm) timp de 15 minute.

În această fază simbolurile () și () sunt vizualizate intermitent, iar simbolul () este vizualizat aprins fix; funcția poate fi întreruptă prin apăsarea butonului „RESET”.

3.16 FUNCȚIA ÎNTREȚINERE (MA)

Prin intermediul acestei funcții este posibilă activarea unor organe de funcționare a aparatului fără a-l pune în funcțiune; în acest fel poate fi verificată funcționalitatea acestuia.

Funcția este activă timp de 15 minute și poate fi întreruptă prin apăsarea butonului “RESET”.

Pentru a activa funcția „Întreținere” accedeți la funcțiile speciale conform indicațiilor din Paragraful 3.12 și selectați funcția „MA”.

În cadrul funcției pot fi activate următoarele sarcini:

- Ventilator (Fn): ventilatorul atinge viteza de pornire. Cu ajutorul butoanelor “” este posibilă mărirea sau reducerea vitezei ventilatorului.
- Pompa de circulație (Pu): pompa de circulație atinge viteza maximă, viteza relativă este afișată pe display, iar cu ajutorul butoanelor “” este posibilă mărirea sau reducerea vitezei pompei de circulație.
- Trei căi (3d): este afișat simbolul pe display în funcție de poziția vanei, apă caldă de consum () sau încălzire (); cu ajutorul butoanelor “” este posibilă modificarea poziției vanei dar acordați atenție să așteptați încheierea trecerii de la o stare la alta.
- Relev configurabil (rI): este activat releul configurabil dacă este prezent pe placa centralei.

3.17 FUNCȚIA „COȘAR”

Activarea acestei funcții permite funcționarea forțată a centralei la putere variabilă timp de 15 minute.

În acest regim de funcționare sunt excluse toate reglajele și rămâne activ doar termostatul de siguranță și termostatul de limită.

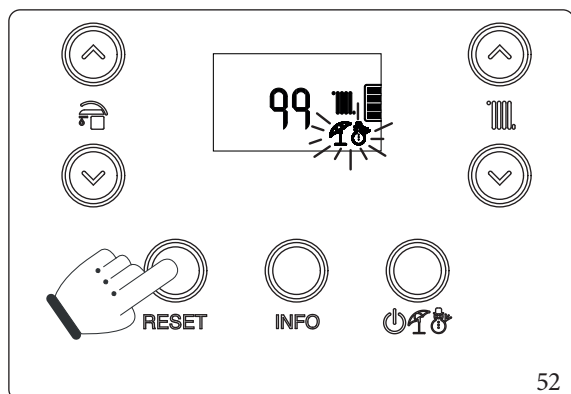

Pentru a activa funcția coșar, apăsați tasta „RESET” până la activarea funcției în lipsa solicitărilor de apă caldă de consum.

Activarea acesteia pe displayul centralei este indicată de iluminarea intermitentă simultană a indicatoarelor (Ref. 17 și 18 Fig. 37).

Această funcție permite tehnicianului verificarea parametrilor combustiei.

După activarea funcției se poate alege dacă verificarea va fi efectuată în regim de încălzire sau în regim de apă caldă de consum (când este asociată cu un boiler), deschizând un robinet de apă caldă.

Cu ajutorul butoanelor „” este posibilă selectarea nivelului de putere dintre cele trei predefinite:

- „0%”;
- Putere maximă de încălzire (P2);
- Putere maximă apă caldă de consum (P0).

Cu ajutorul butoanelor „” este posibilă selectarea puterii de la 0% la Puterea maximă pentru producerea apei calde de consum (P0) la intervale de 1 %.

Funcționarea în regim de încălzire sau în regim de apă de consum (când este asociată cu un boiler) este indicată de simbolurile „” sau „”.

După terminarea verificărilor dezactivați funcția, oprind și repornind centrala.

3.18 FUNCȚIA ANTIBLOCARE POMPĂ

Aparatul este prevăzut cu o funcție care pune în funcțiune pompa cel puțin o dată la 24 ore timp de 30 de secunde, cu scopul de a reduce riscul de blocare a pompei datorită inactivității prelungite.

3.19 FUNCȚIA ANTIBLOCARE A VANEI CU TREI CĂI

Atât în regim „Apa caldă de consum” (cât și asociat cu un boiler), cât și în regim „Apa caldă de consum-Incalzire”, aparatul este dotat cu o funcție care după 24 de ore de la ultima funcționare a vanei cu trei căi motorizată, îl pune în funcțiune și efectuează un ciclu complet pentru a reduce riscul de blocare a vanei cu trei căi din cauza inactivității prelungite.

3.20 FUNCȚIA ANTI-ÎNGHEȚ CALORIFERE

Dacă apa din circuitul de retur al instalației atinge o temperatură mai mică de 4°C, aparatul începe să funcționeze, până când atinge 42°C.

3.21 DEMONTAREA MANTALEI

Pentru întreținerea ușoară a aparatului demontați complet mantaua respectând următoarele instrucțiuni:

Grilaj inferior (Fig. 53)

- Deșurubați cele două șuruburi laterale (a);
- Apăsați spre interior cărligele care blochează grilajul inferior (b).
- Scoateți grilajul (b).

Parte frontală (Fig. 54)

- Desfaceți șuruburile (c).
- Trageți spre dvs. partea frontală a mantalei (d) din partea inferioară pentru a o desprinde din panoul de comandă.
- Ridicați mantaua frontală și scoateți-o de pe pivotii superiori (e).



Pentru a monta la loc partea frontală efectuați procedura în sens invers, având grijă să apăsați în jurul zonei tastelor pentru a cupla la loc partea frontală.

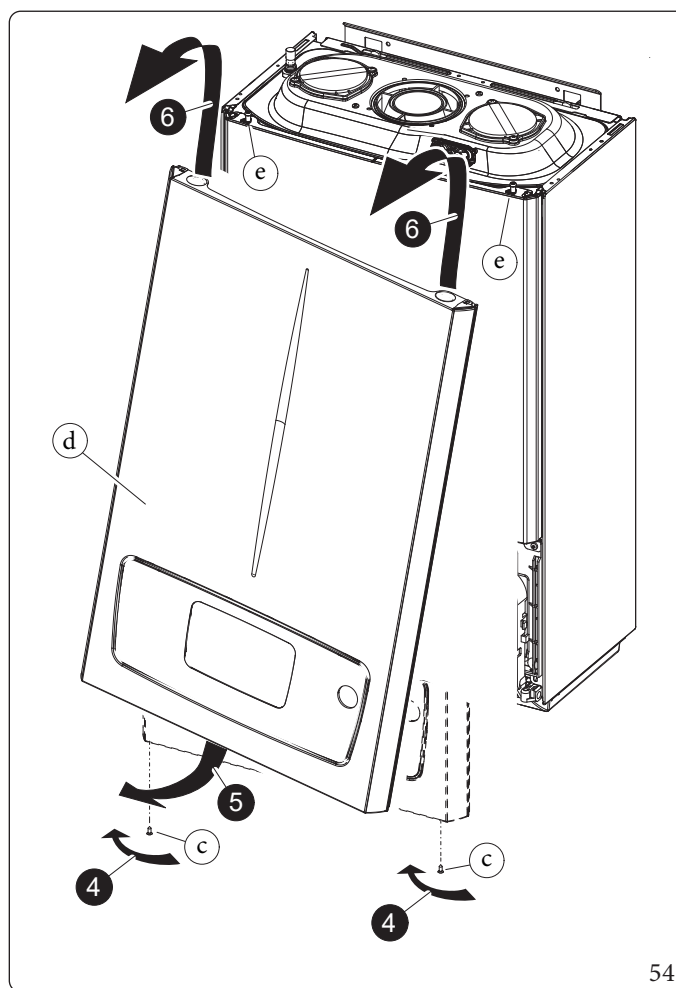
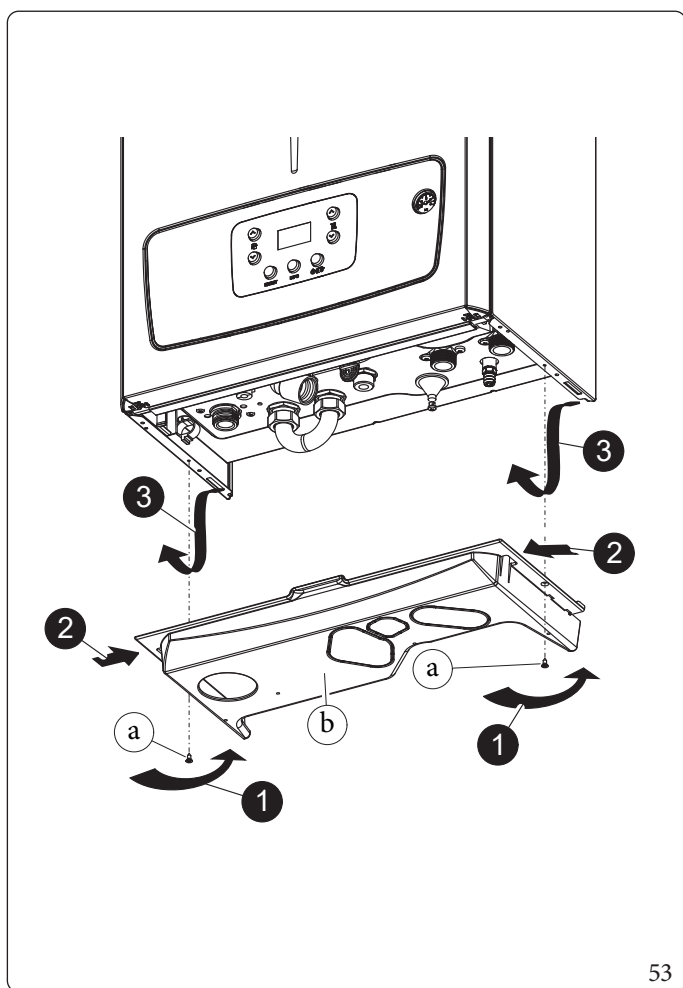

Panou izolant (Fig. 55)

- Desfaceți cele două șuruburi din partea de jos a laturilor panoului (g).
- Trageți ușor spre dvs. panoul (f).
- Desprindeți panoul (f) de pe pivoți (h), trageți spre dvs. împingând în același timp în sus.

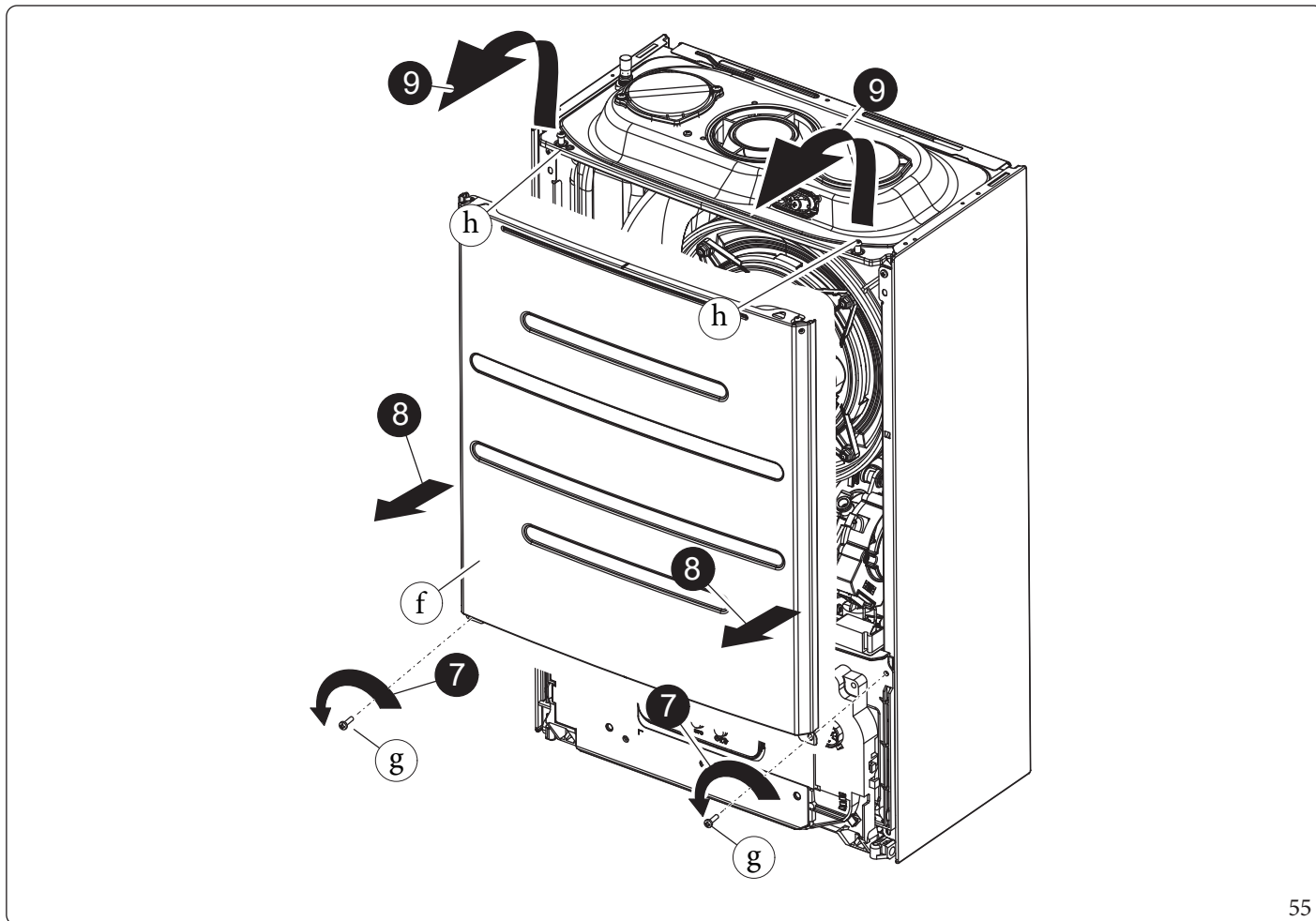

Panou de comandă (Fig. 56)

- Apăsați cârligele aflate în partea laterală a panoului de comandă (i).
- Înclinați panoul de comandă (i) spre dvs.

Panouri laterale (Fig. 57)

- Desfaceți șuruburile (k) de fixare a panourilor laterale (j).
- Demontați panourile și scoateți-le din locașul posterior (Ref. X).

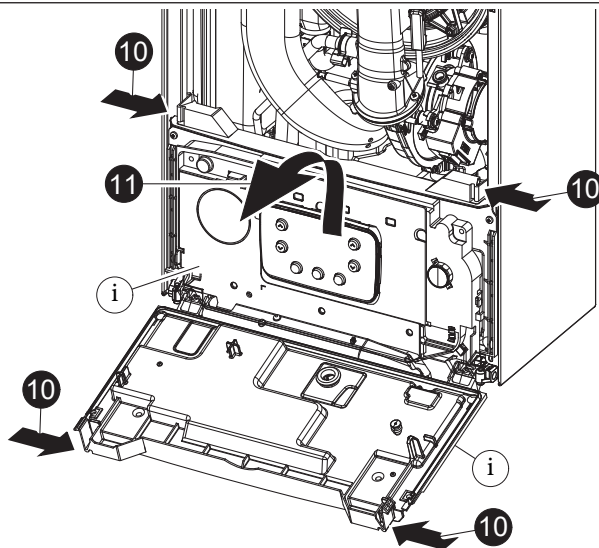

56

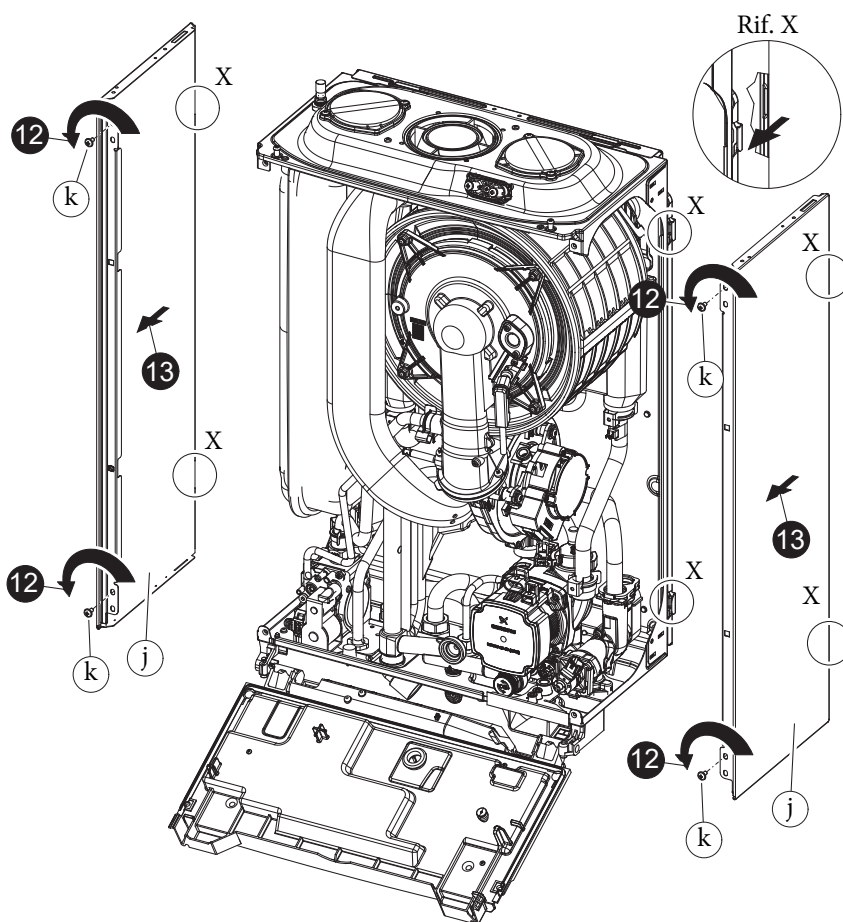

57

3.22 ÎNLOCUIREA PANOULUI IZOLANT AL COLECTORULUI



Operațiunile descrise în continuare se vor efectua după întreruperea alimentării cu tensiune a aparatului.

Victrix Tera V2 24 Plus EU

1. Pentru a avea acces în interiorul aparatului, înlăturați mantaua conform indicațiilor din Cap. 3.21.
2. Desfaceți cele 4 piulițe de fixare a captatorului (1, Fig. 64) și extrageți-l delicat trăgându-l spre dvs. în mod ortogonal.
3. Desfaceți șuruburile (6) de fixare a electrodului de aprindere și detectare flacără (5) și înlăturați-l.
4. Înlăturați panoul izolant (1) acționând cu o lamă (2) sub suprafața acestuia.
5. Înlăturați reziduurile de adeziv de fixare de pe suprafața captatorului (3).
6. Înlocuiți panoul izolant (1).



Noul panou izolant, utilizat ca piesă de schimb pentru înlocuirea celui înlăturat, nu necesită fixare cu adeziv, deoarece geometria sa cu interferența pe arzător asigură cuplarea corectă pe captator.

7. Montați la loc electrodul de aprindere și detectare flacără (5) cu ajutorul șuruburilor (6) înlăturate anterior și înlocuiți garnitura de etanșare corespunzătoare (4).

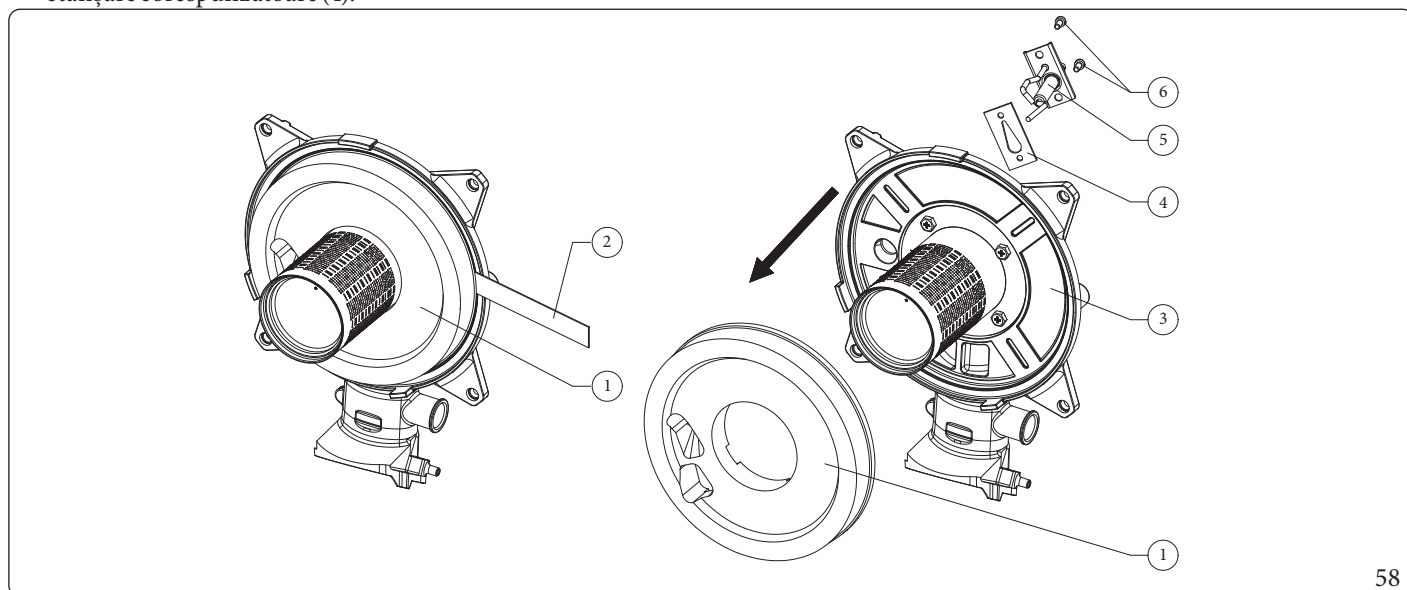

58

Distanță electrozi de aprindere

Pentru a obține din nou o funcționare optimă, asigurați-vă că sunt respectate cotele când montați la loc electrozii de aprindere.

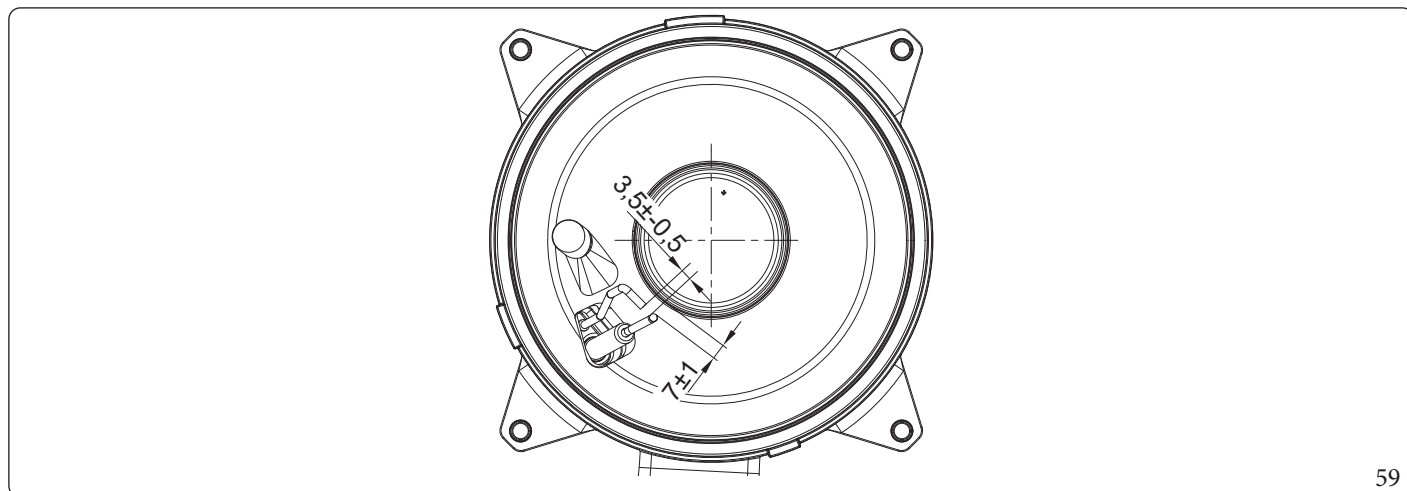

59

Victrix Tera V235 Plus EU

1. Pentru a avea acces în interiorul aparatului, înlăturați mantaua conform indicațiilor din Cap. 3.21.
2. Desfaceți cele 4 piulițe de fixare a captatorului (1, Fig. 65) și extrageți-l delicat trăgându-l spre dvs. în mod ortogonal.
3. Desfaceți șuruburile (6) de fixare a electrodului de aprindere și detectare flacără (5) și înlăturați-l.
4. Introduceți vârful unei șurubelnițe cu cap plat (10) în fanta (12) celor 3 clipsuri (2) de fixare izolanți. Exercitați presiune pentru a înlătura lamela de reținere (2) din locașul său (11) și scoateți-o.
5. Înlocuiți panoul izolant (1) și blocați-l cu cele 3 clipsuri (2) demontate în prealabil: introduceți-le sub șuruburile corespunzătoare (7) și împingeți-le până la cuplarea lamelei de reținere (2) în locașul său (11) de pe captator.
6. Verificați starea garniturilor (8) și (9) și eventual înlocuiți-le după ce le-ați scos din locaș conform indicațiilor din Cap. 3.23.
7. Montați la loc electrodul de aprindere și detectare flacără (5) cu ajutorul șuruburilor (6) înlăturate anterior și înlocuiți garnitura de etanșare corespunzătoare (4).

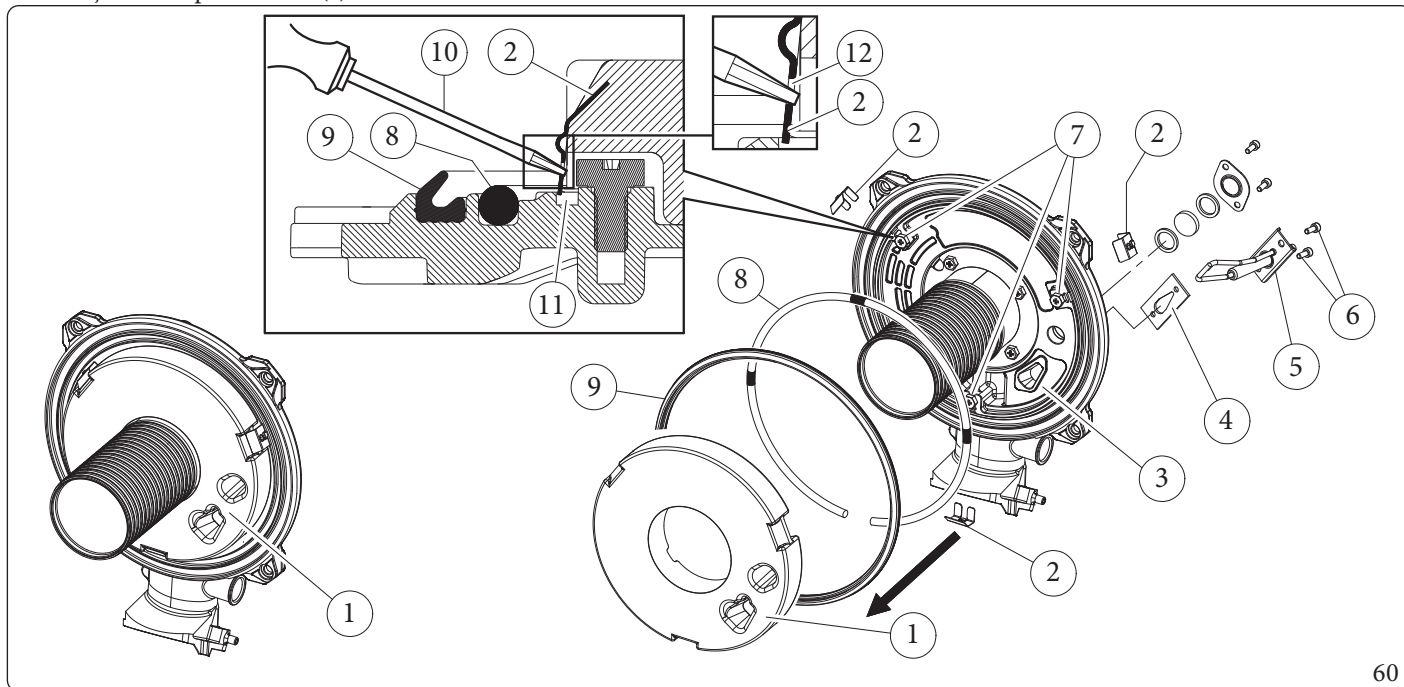

60

Distanță electrozi de aprindere

Pentru a obține din nou o funcționare optimă, asigurați-vă că sunt respectate cotele când montați la loc electrozii de aprindere.

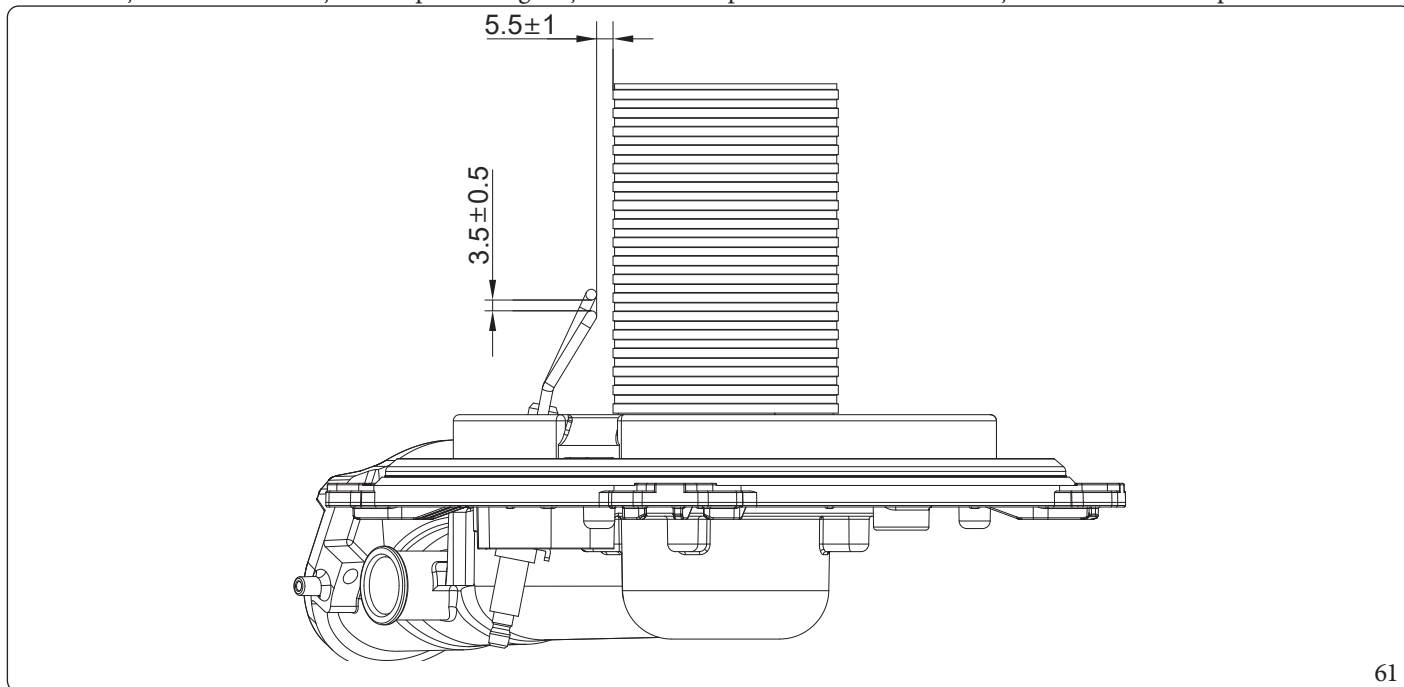

61

3.23 ÎNLOCUIREA GARNITURILOR CAPTATORULUI



Operațiunile descrise în continuare se vor efectua după întreruperea alimentării cu tensiune a aparatului.

După ce ați verificat integritatea garniturilor, în cazul în care acestea trebuie înlocuite, procedați în felul următor:

Victrix Tera V2 24 Plus EU

1. Înlăturați garniturile vechi.
2. Poziționați garnitura modulului (1) radial pe marginea flanșei modulului cu condensare (2).
3. Asigurați-vă că lamela garniturii pe care este imprimat numărul 4 este poziționată în locașul corespunzător de pe flanșa modulului identificată cu numărul 4.



După fiecare intervenție de deschidere a colectorului trebuie să verificați starea și integritatea fibrelor ceramice și să le înlocuiți în caz de necesitate. În schimb, garnitura captatorului trebuie înlocuită la fiecare 2 ani și ori de câte ori este deschis captatorul, indiferent de cât timp s-a scurs. După înlocuirea garniturii externe din silicon este obligatoriu să verificați etanșeitățile la gazele de ardere.

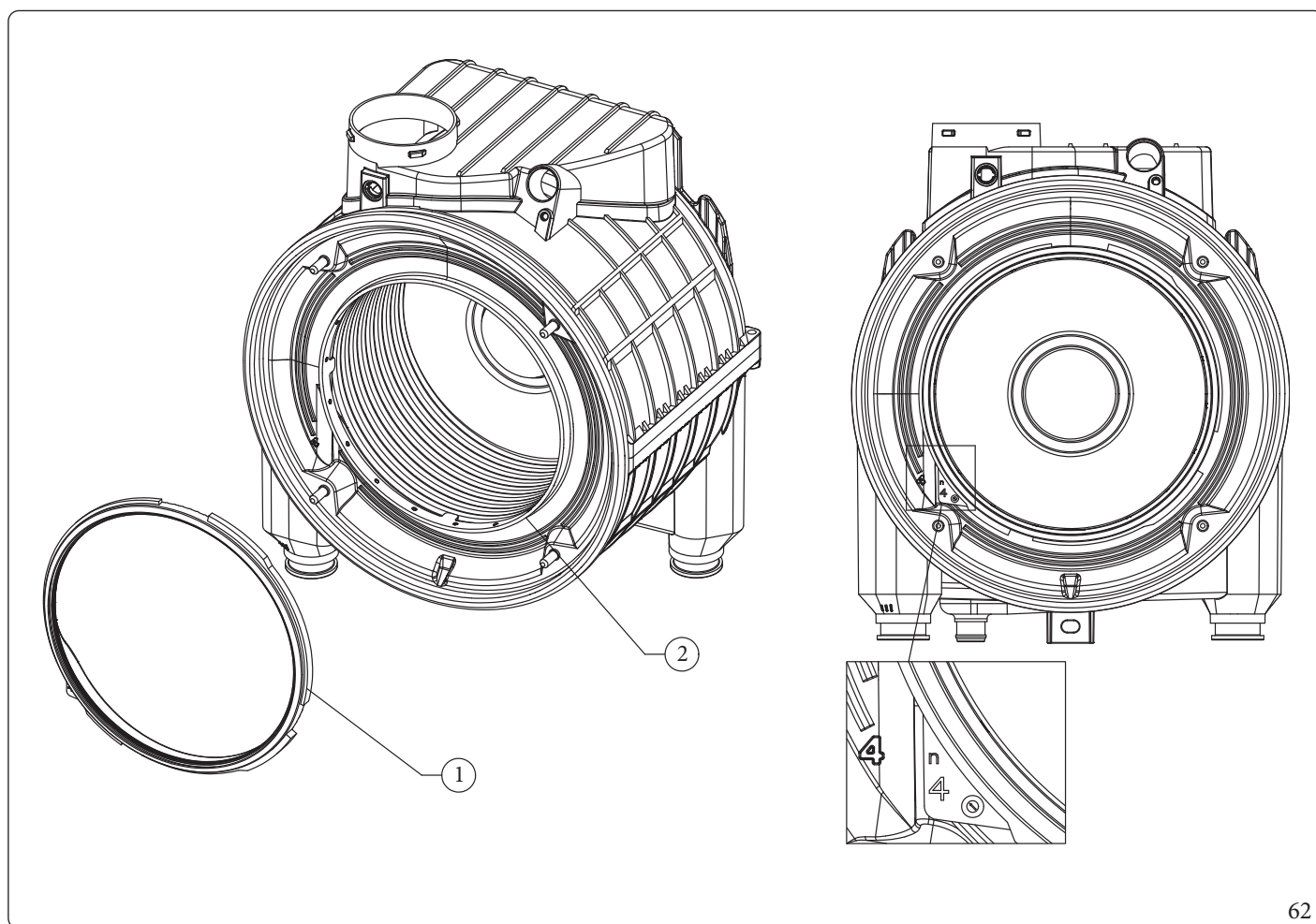

Victrix Tera V235 Plus EU

1. Înlăturați garniturile vechi.
2. Instalați garnitura pe cablu (8) apropiind cele două extremități și apăsați-le în interiorul locașului. Apăsați din nou garnitura pe zonele identificate la „ora 9” (A), „ora 12” (B) și „ora 3” (C) raportat la extremități și așezați apoi restul garniturii în interiorul locașului.
3. Instalați garnitura (9) orientând-o ca în Fig. 63 și apăsând-o în interiorul locașului.

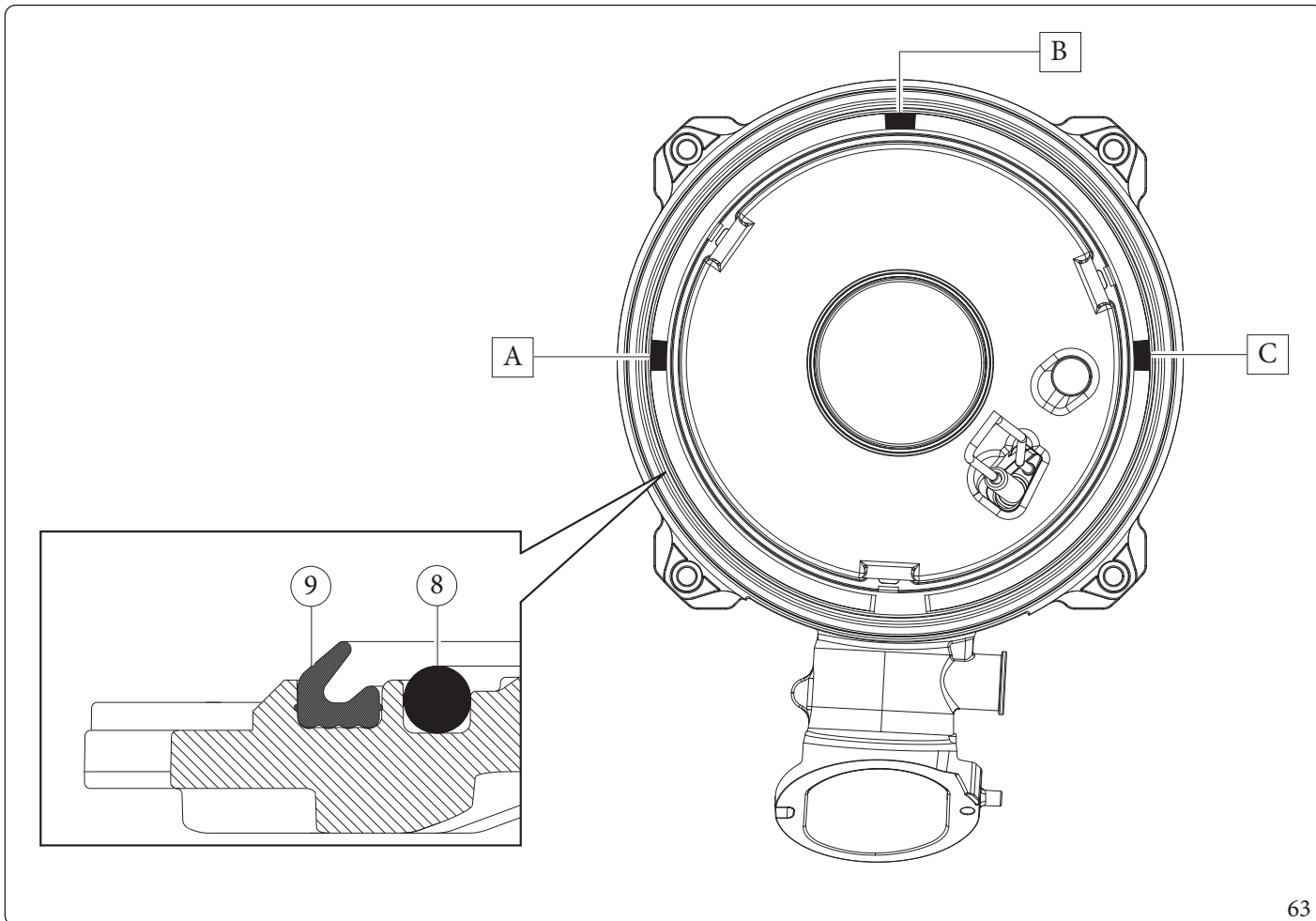

63

INSTALATOR

UTILIZATOR

TEHNICIAN ÎNȚEȚINERE

DATE TEHNICE

3.24 ASAMBLAREA CAPTATORULUI PE MODULUL CU CONDENSARE

1. Poziționați captatorul (2, Fig. 64 sau Fig. 65) pe modul (3, Fig. 64 sau Fig. 65).
2. Strângeți cele 4 piulițe (1, Fig. 64 sau Fig. 65) de pe modulul cu condensare (3, Fig. 64 sau Fig. 65) respectând secvența (A, B, C, D din Fig. 64 sau Fig. 65) indicată în desen.



Cuplul de strângere la asamblarea captatorului (2) pe modulul cu condensare (3) trebuie să fie de 4 Nm.
Nu depășiți 5 Nm.

Victrix Tera V224 Plus EU

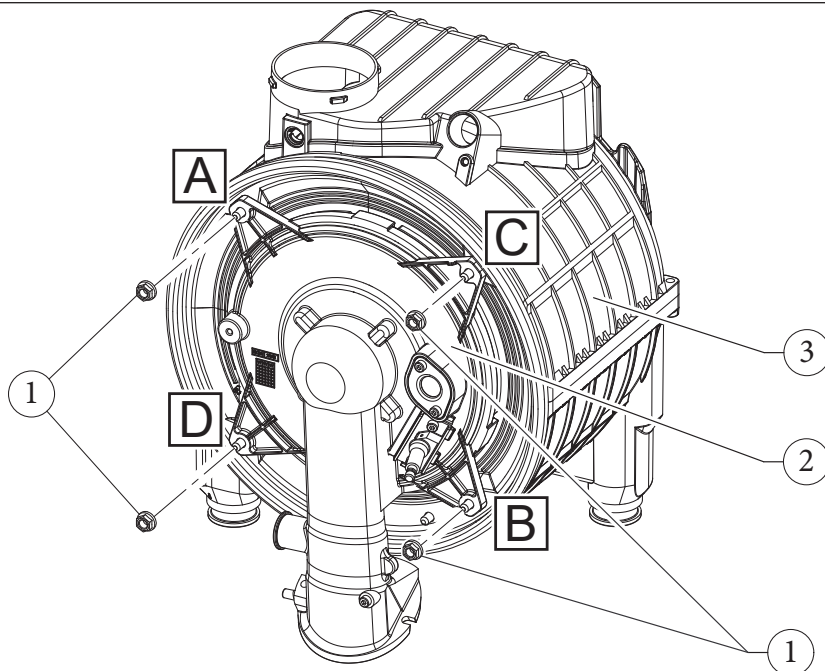

64

Victrix Tera V235 Plus EU

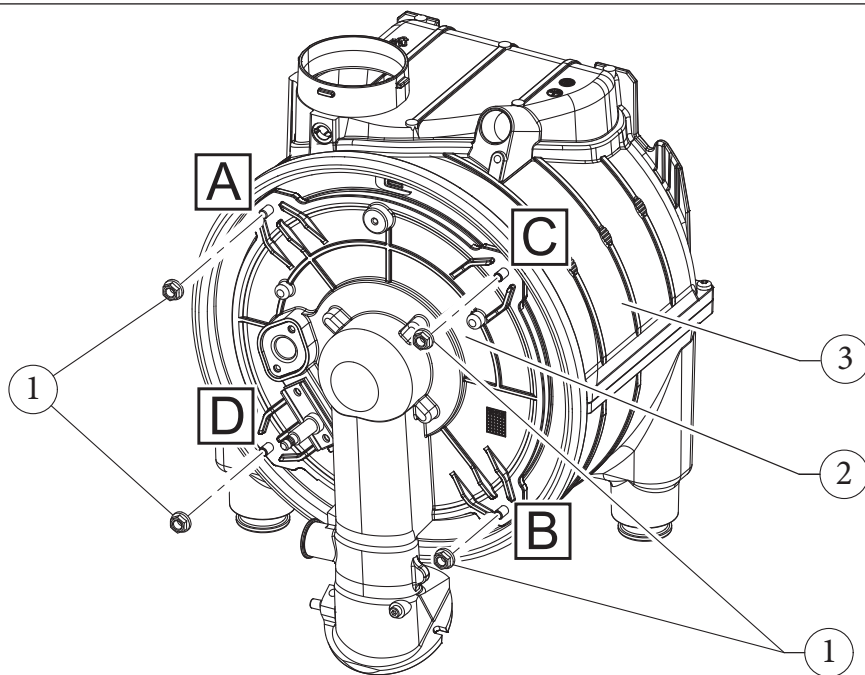

65

4 DATE TEHNICE

4.1 PUTERE TERMICĂ VARIABILĂ



Valorile puterii indicate în tabel au fost obținute folosindu-se o conductă de admisie – evacuare cu lungimea de 0,5 m. Debitul de gaz corespunde puterii calorifice inferioare la temperatura de 15 °C și presiunii de 1013 mbar.

Victrix Tera V2 24 Plus EU

DEBIT TERMICĂ (kW)	PUTERE TERMICĂ (kW)		METAN (G20)			PROPAN (G31)		
			ROTAȚII VENTILATOR (rpm)	MODULARE (%)	DEBIT DE GAZ ARZĂTOR (m ³ /h)	ROTAȚII VENTILATOR (rpm)	MODULARE (%)	DEBIT DE GAZ ARZĂTOR (Kg/h)
28,7	28,0	APĂ CALDĂ DE CONS.	5900	100	3,04	5900	100	2,23
24,5	24,0	ÎNCĂLZ. + APĂ CALDĂ DE CONS.	5100	83	2,59	5100	83	1,90
23,5	23,0		4925	79	2,49	4925	79	1,83
22,0	21,5		4625	73	2,33	4625	73	1,71
21,0	20,5		4450	69	2,22	4450	69	1,63
19,5	19,0		4175	63	2,06	4175	63	1,51
18,5	18,1		3975	58	1,96	3975	58	1,44
17,0	16,6		3700	52	1,80	3700	52	1,32
16,0	15,6		3500	48	1,69	3500	48	1,24
14,5	14,1		3225	42	1,53	3225	42	1,13
13,5	13,2		3050	38	1,43	3050	38	1,05
12,0	11,7		2750	31	1,27	2750	31	0,93
11,0	10,7		2575	27	1,16	2575	27	0,85
9,5	9,2		2300	21	1,01	2300	21	0,74
8,5	8,2		2100	17	0,90	2100	17	0,66
7,0	6,8		1825	11	0,74	1825	11	0,54
6,0	5,8		1625	6	0,63	1625	6	0,47
4,5	4,3		1350	0	0,48	1350	0	0,35

INSTALATOR

UTILIZATOR

TEHNICIAN ÎNTREȚINERE

DATE TEHNICE

Victrix Tera V2 35 Plus EU

			METAN (G20)			PROPAN (G31)		
DEBIT TERMICĂ	PUTERE TERMICĂ		ROTAȚII VENTILATOR	MODULARE	DEBIT DEGAZ ARZĂTOR	ROTAȚII VENTILATOR	MODULARE	DEBIT DEGAZ ARZĂTOR
(kW)	(kW)		(rpm)	(%)	(m ³ /h)	(rpm)	(%)	(Kg/h)
38,3	37,3	APĂ CALDĂ DE CONS.	6000	100	4,05	6000	100	2,98
32,8	32,0	ÎNCĂLZ. + APĂ CALDĂ DE CONS.	5300	86	3,47	5300	86	2,55
31,0	30,3		5025	80	3,28	5025	80	2,41
29,5	28,8		4800	75	3,12	4800	75	2,29
28,0	27,3		4575	70	2,96	4575	70	2,18
26,0	25,4		4275	64	2,75	4275	64	2,02
24,5	23,9		4075	59	2,59	4075	59	1,90
23,0	22,5		3850	54	2,43	3850	54	1,79
21,0	20,5		3550	48	2,22	3550	48	1,63
19,6	19,1		3325	43	2,07	3325	43	1,52
18,0	17,6		3100	38	1,90	3100	38	1,40
16,0	15,6		2800	32	1,69	2800	32	1,24
14,5	14,1		2575	27	1,53	2575	27	1,13
13,0	12,6		2350	22	1,38	2350	22	1,01
11,5	11,2		2125	17	1,22	2125	17	0,89
9,5	9,2		1825	10	1,01	1825	10	0,74
8,0	7,8		1600	5	0,85	1600	5	0,62
6,3	6,1		1350	0	0,67	1350	0	0,49

4.2 PARAMETRII COMBUSTIEI

Parametrii de combustie: condiții de măsurare a randamentului util (temperatura de tur/temperatura de retur = 80/60 °C), referință temperatura mediului = 15 °C.

Victrix Tera V224 Plus EU

Tipul de gaz		G20	G31
Presiune de alimentare	mbari	20	37
Diametrul duzei de gaz	mm	4,9	3,7
Debitul masic al gazelor de ardere la puterea nominală pe regim apă caldă de consum	kg/h	46	48
Debitul masic al gazelor de ardere la puterea nominală pe regim încălzire	kg/h	40	41
Debitul masic al gazelor de ardere la puterea minimă	kg/h	7	8
CO ₂ la puterea calorică (Q.) Nominală	%	9,2 (9,1 ÷ 9,5)	10,2 (10,0 ÷ 10,4)
*O ₂ la puterea calorică (Q.) Nominală	%	4,4 (4,6 ÷ 3,9)	5,3 (5,6 ÷ 5,0)
CO ₂ la puterea calorică (Q.) Minimă	%	8,5 (8,3 ÷ 8,7)	9,7 (9,5 ÷ 9,9)
*O ₂ la puterea calorică (Q.) Minimă	%	5,7 (6,0 ÷ 5,3)	6,1 (6,4 ÷ 5,8)
CO a 0% di O ₂ a Q. Nom./Min.	ppm	160/4	168/5
NO _x la 0 % din O ₂ în Q. Nom./Min.	mg/kWh	47,0/24,0	39,0/33,0
Temperatura gazelor de ardere la puterea nominală	°C	73	73
Temperatura gazelor de ardere la puterea minimă	°C	58	56

* Valorile O₂ se referă la gazul G20Y20

Sarcină hidraulică disponibilă admisie/ evacuare cu F0=0	Sarcină hidraulică disponibilă admisie/ evacuare cu F0=1	Sarcină hidraulică disponibilă admisie/ evacuare cu F0=2
Pa	Pa	Pa
32	95	163

Victrix Tera V235 Plus EU

Tipul de gaz		G20	G31
Presiune de alimentare	mbari	20	37
Diametrul duzei de gaz	mm	6,6	4,9
Debitul masic al gazelor de ardere la puterea nominală pe regim apă caldă de consum	kg/h	63	64
Debitul masic al gazelor de ardere la puterea nominală pe regim încălzire	kg/h	54	54
Debitul masic al gazelor de ardere la puterea minimă	kg/h	10	11
CO ₂ la puterea calorică (Q.) Nominală	%	9,0 (8,9 ÷ 9,3)	10,2 (10,1 ÷ 10,4)
*O ₂ la puterea calorică (Q.) Nominală	%	4,8 (5,0 ÷ 4,2)	5,3 (5,5 ÷ 5,0)
CO ₂ la puterea calorică (Q.) Minimă	%	8,5 (8,2 ÷ 8,6)	9,6 (9,4 ÷ 9,8)
*O ₂ la puterea calorică (Q.) Minimă	%	5,7 (6,2 ÷ 5,5)	6,3 (6,6 ÷ 6,0)
CO a 0% di O ₂ a Q. Nom./Min.	ppm	190/6	300/8
NO _x la 0 % din O ₂ în Q. Nom./Min.	mg/kWh	69,0/19,0	- / -
Temperatura gazelor de ardere la puterea nominală	°C	77	77
Temperatura gazelor de ardere la puterea minimă	°C	64	62

* Valorile O₂ se referă la gazul G20Y20

Sarcină hidraulică disponibilă admisie/ evacuare cu F0=0	Sarcină hidraulică disponibilă admisie/ evacuare cu F0=1	Sarcină hidraulică disponibilă admisie/ evacuare cu F0=2
Pa	Pa	Pa
60	176	301



În cazul în care este prevăzută o instalație Hydrogen ready pentru procente de H₂ de până la 20%, pentru toate operațiunile de calibrare a vanei de gaz trebuie să consultați valorile de O₂ din tabelul de mai sus.



Pe lângă operațiunile de întreținere anuală, trebuie să verificați eficiența energetică a instalației termice, la intervale de timp și prin metodele impuse de legislația în vigoare în domeniu.



În cadrul reglării la puterea calorică (Q.) Nominală, în cazul în care nu sunt atinse valorile O₂ cu regulatorul de debit de gaz complet deschis, nu sunt necesare alte reglări.

INSTALATOR

UTILIZATOR

TEHNICIAN ÎNȚEȚINERE

DATE TEHNICE

4.3 TABEL DATE TEHNICE

INSTALATOR

UTILIZATOR

TEHNICIAN ÎNȚREȚINERE

DATE TEHNICE

		VICTRIX TERA V2 24 PLUSEU	VICTRIX TERA V2 35 PLUSEU
Debitul caloric nominal la apă de consum	kW	28,7	38,3
Debitul caloric nominal la încălzire	kW	24,5	32,8
Debitul caloric minim	kW	4,5	6,3
Debitul caloric nominal la apă caldă de consum cu gaz G20Y20	kW	27,1	35,5
Debitul caloric nominal la încălzire cu gaz G20Y20	kW	23,2	31,4
Debitul caloric minim cu gaz G20Y20	kW	4,3	6,0
Puterea nominală circuit apă de consum (utilă)	kW	28,0	37,3
Puterea nominală încălzire (utilă)	kW	24,0	32,0
Puterea calorifică minimă (utilă)	kW	4,3	6,1
*Randamentul util la 80/60 Nom./Min.	%	97,8/96,6	97,7/96,8
*Randamentul util la 50/30 Nom./Min.	%	106,5/107,6	104,8/105,6
*Randamentul util la 40/30 Nom./Min.	%	108,0/108,4	106,6/107,1
Pierderi de căldură prin manta cu arzătorul On/Off (80-60°C)	W	87,8/24	93,9/32
Pierderi de căldură prin gazele de ardere cu arzătorul On/Off (80-60°C)	W	4,6/503,2	3,6/705,0
Presiunea max. de funcționare în circuitul de încălzire	bar	3,0	
Temperatura max. în circuitul de încălzire	°C	90	
Temperatura reglabilă în circuitul de încălzire (domeniul minim)	°C	20	
Temperatura reglabilă în circuitul de încălzire (domeniul maxim)	°C	85	
Volumul total al vasului de expansiune din instalație	l	5,8	7,3
Presiunea de preîncărcare a vasului de expansiune	bar	1,0	
Conținutul de apă al generatorului	l	3,3	3,8
Sarcina hidraulică disponibilă a pompei la un debit de 1000l/h	kPa	24,4	31,6
Greutatea centralei pline	kg	34,5	40,6
Greutatea centralei goale	kg	31,2	36,8
Conexiunea electrică	V/Hz	230/50	
Curentul absorbit	A	0,7	1,0
Puterea electrică instalată	W	90	130
Puterea absorbită de pompa de circulație	W	-	
Clasa de protecție electrică	IP	X5D	
Interval temperatură ambianță de funcționare	°C	-5 ÷ 40	
Interval temperatură ambianță de funcționare cu Kit anti-îngheț opțional	°C	-15 ÷ 40	
Clasă de NO _x	-	6	
*NO _x ponderat G20	mg/kWh	38,8	28,0
CO ponderat G20	mg/kWh	16,1	17,2
*NO _x ponderat G31	mg/kWh	32,7	30,5
CO ponderat G31	mg/kWh	16,4	21,3
**Tipul aparatului	-	B23p B33 B53 B53p C13 C13x C33 C33x C43 C43x C53 C53x C63 C83 C83x C93 C93x	

Piață	-	RO
Categoria	-	I 3P - II 2EY203P - II 2H3P (30 mbar)

* Randamentele și NO_x ponderate se referă la puterea calorică inferioară.

Datele privind performanțele de preparare a apei calde de consum se referă la o presiune dinamică de intrare de 2 bar la o temperatură de 15°C; temperaturile sunt măsurate direct la ieșirea aparatului considerând că pentru a obține datele declarate este necesară amestecarea cu apă rece.

** Pentru tipul C63 este interzisă instalarea aparatului în forma în care a ieșit din fabrică cu configurații care prevăd conducte de gaze de ardere colective în presiune pozitivă.

4.4 LEGENDĂ PLĂCUȚĂ DATE DE IDENTIFICARE

Md.		Cod. Md.		CONDENSING
Sr N°	CHK	Cod. PIN	T.	
Type				
Q _{nw} /Q _n min.	Q _{nw} /Q _n max.	P _n min.	P _n max.	
PMS	PMW	D	TM	
NO _x Class				

66



Datele tehnice se află pe plăcuța de timbru a aparatului.

	RUM
Md	Model
Cod. Md	Cod model
Sr N°	Nr. de serie
CHK	Check (control)
Cod. PIN	Cod PIN
T.	Temperatura minimă și maximă de instalare
Type	Tip de instalare (ref. CENTR 1749)
Q _{nw} min.	Debit termic minim în regim de apă caldă de consum
Q _n min.	Debit termic minim în regim de încălzire
Q _{nw} max.	Debit termic maxim în regim de apă caldă de consum
Q _n max.	Debit termic maxim în regim de încălzire
P _n min.	Puterea calorifică minimă
P _n max.	Putere calorifică maximă
PMS	Presiune maximă instalație
PMW	Presiune maximă circuit apă caldă de consum
D	Debit specific
TM	Temperatura maximă de funcționare
NO _x Class	Clasa NO _x
CONDENSING	Centrală cu condensare

INSTALATOR

UTILIZATOR

TEHNICIAN ÎNȚEȚINERE

DATE TEHNICE

4.5 PARAMETRI TEHNICI PENTRU CENTRALE CU FUNCȚIE DUBLĂ (CONFORM PREVEDERILOR REGULAMENTULUI 813/2013)

Randamentele și valorile NO_x indicate în tabelele de mai jos corespund puterii calorifice superioare.

Model	VICTRIX TERA V224 PLUSEU		
Centrală cu condensare	SI		
centrală cu temperatură redusă	NU		
Centrală tip B1	NU		
Aparat cu cogenerare pentru încălzirea ambientului	SI		
Aparat de încălzire mixt	SI		
Putere calorifică nominală	P_n	24,0	kW
Eficiența energetică sezonieră a funcției de încălzire a ambianței	η_s	94	%
Pentru centrale numai cu încălzire și centrale mixte: putere calorifică utilă			
La putere calorifică nominală în regim de temperatură ridicată (*)	P_d	24,0	kW
La 30% din puterea calorifică nominală în regim de temperatură redusă (**)	P_r	8,05	kW
Pentru centrale numai cu încălzire și centrale mixte: eficiența utilă			
La putere calorifică nominală în regim de temperatură ridicată (*)	η_d	87,8	%
La 30% din puterea calorifică nominală în regim de temperatură redusă (**)	η_r	98,7	%
Consum suplimentar de electricitate			
Cu sarcină maximă	el_{max}	0,012	kW
Cu sarcină parțială	el_{min}	0,006	kW
Pe mod standby	P_{sb}	0,002	kW
Alte elemente			
Dispersie termică în standby	P_{stby}	0,054	kW
Consum de energie arzător aprindere	P_{ign}	0,000	kW
Emisii de oxizi de azot	NO_x	34,9	-
Pentru aparate de încălzire mixte			
Profil de sarcină declarat	---		
Eficiența funcției de preparare apă caldă de consum	η_{WH}	-	%
Consum zilnic de electricitate	Q_{elec}	-	kWh
Consum anual de energie electrică	AEC	-	kWh
Consum zilnic de gaz	Q_{fuel}	-	kWh
Consum anual de gaz	AFC	-	GJ
(*) Regim de temperatură înaltă înseamnă 60°C pe circuitul de retur și 80°C pe circuitul de tur.			
(**) Regim de temperatură redusă pentru centralele cu condensare înseamnă 30°C, pentru centralele cu temperatură redusă 37°C și pentru celelalte aparate 50°C temperatura pe circuitul de retur.			

Model	VICTRIX TERA V235 PLUSEU		
Centrală cu condensare	SI		
centrală cu temperatură redusă	NU		
Centrală tip B1	NU		
Aparat cu cogenerare pentru încălzirea ambientului	SI		
Aparat de încălzire mixt	SI		
Putere calorifică nominală	P_n	32,0	kW
Eficiența energetică sezonieră a funcției de încălzire a ambianței	η_s	94	%
Pentru centrale numai cu încălzire și centrale mixte: putere calorifică utilă			
La putere calorifică nominală în regim de temperatură ridicată (*)	P_4	32,0	kW
La 30% din puterea calorifică nominală în regim de temperatură redusă (**)	P_1	10,72	kW
Pentru centrale numai cu încălzire și centrale mixte: eficiența utilă			
La putere calorifică nominală în regim de temperatură ridicată (*)	η_4	87,9	%
La 30% din puterea calorifică nominală în regim de temperatură redusă (**)	η_1	98,3	%
Consum suplimentar de electricitate			
Cu sarcină maximă	$e_{l_{max}}$	0,014	kW
Cu sarcină parțială	$e_{l_{min}}$	0,006	kW
Pe mod standby	P_{SB}	0,002	kW
Alte elemente			
Dispersie termică în standby	P_{stby}	0,052	kW
Consum de energie arzător aprindere	P_{ign}	0,000	kW
Emisii de oxizi de azot	NO_x	25,2	-
Pentru aparate de încălzire mixte			
Profil de sarcină declarat	---		
Eficiența funcției de preparare apă caldă de consum	η_{WH}	-	%
Consum zilnic de electricitate	Q_{elec}	-	kWh
Consum anual de energie electrică	AEC	-	kWh
Consum zilnic de gaz	Q_{fuel}	-	kWh
Consum anual de gaz	AFC	-	GJ
(*) Regim de temperatură înaltă înseamnă 60°C pe circuitul de retur și 80°C pe circuitul de tur.			
(**) Regim de temperatură redusă pentru centralele cu condensare înseamnă 30°C, pentru centralele cu temperatură redusă 37°C și pentru celelalte aparate 50°C temperatura pe circuitul de retur.			

INSTALATOR

UTILIZATOR

TEHNICIAN ÎNȚEȚINERE

DATE TEHNICE

4.6 FIȘA PRODUSULUI (CONFORM PREVEDERILOR REGULAMENTULUI 811/2013)

Victrix Tera V2 24 Plus EU

ENERG Y IJA
энергия · ενεργεια IE IA

IMMERGAS VICTRIX TERA V2 24 PLUS EU

A+++
A++
A+
A
B
C
D

52 dB

24 kW

2019 811/2013

67

Parametru	valoare
Consum anual de energie pentru funcția de încălzire (QHE)	43,4
Randamentul sezonier de încălzire a incintelor (η_s)	94

Pentru instalarea corectă a aparatului, consultați capitolul 1 din acest manual (adresat instalatorului) și la norma de instalare în vigoare. Pentru întreținerea corectă a aparatului, consultați capitolul 3 din acest manual (adresat tehnicianului) și respectați frecvența și modalitățile indicate.

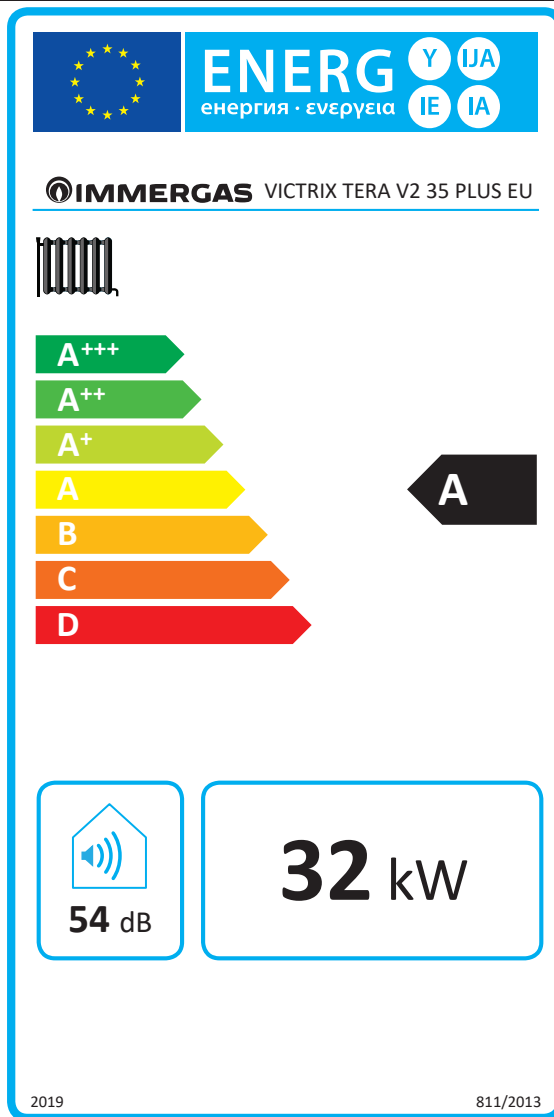

INSTALATOR

UTILIZATOR

TEHNICIAN ÎNȚEȚINERE

DATE TEHNICE

68

Parametru	valoare
Consum anual de energie pentru funcția de încălzire (QHE)	58,8
Randamentul sezonier de încălzire a incintelor (ηs)	94

Pentru instalarea corectă a aparatului, consultați capitolul 1 din acest manual (adresat instalatorului) și la norma de instalare în vigoare. Pentru întreținerea corectă a aparatului, consultați capitolul 3 din acest manual (adresat tehnicianului) și respectați frecvența și modalitățile indicate.

4.7 PARAMETRI PENTRU COMPLETAREA FIȘEI DE ANSAMBLU

În cazul în care doriți să realizați un ansamblu, pornind de la acest aparat, utilizați fișele de ansamblu prezentate în (Fig.70 și 72). Pentru completarea corectă a fișei, introduceți în spațiile corespunzătoare (conform indicațiilor din modelul fișei de ansamblu (Fig. 69 și 71) valorile prezentate în tabelele „Parametri pentru completarea fișei de ansamblu” și „Parametri pentru completarea fișei de ansamblu a pachetelor de încălzire”.

Valorile rămase trebuie deduse din fișele tehnice ale produselor care compun ansamblul (ex.: dispozitive solare, pompe de căldură cu integrare, dispozitive de control a temperaturii).

Utilizați fișa prezentată în (Fig. 70) pentru „ansambluri” relative la funcția încălzire (ex.: centrală termică + dispozitiv de control a temperaturii).

Utilizați fișa (Fig. 72) pentru „ansambluri” relative la funcția apă caldă de consum (când este asociată cu un boiler) (ex.: centrală termică + sistem solar termic).

Facsimil pentru completarea fișei de ansamblu a sistemelor de încălzire a incintelor.

Eficiența energetică sezonieră a încălzirii ambientului a centralei 1 %

Controlul temperaturii 2 %
 De la placa de control al temperaturii

Clasa I = 1 %, Clasa II = 2 %, Clasa III = 1,5 %, Clasa IV = 2 %, Clasa V = 3 %, Clasa VI = 4 %, Clasa VII = 3,5 %, Clasa VIII = 5 %

Centrală suplimentară 3 %
 De la placa centralei

Eficiența energetică sezonieră a funcției de încălzire ambientală (în %)

$(\text{ } - 'I') \times 0,1 = \pm \text{ } \%$

Contribuție captatoare solare 4 %
 De la placa dispozitivului solar

Dimensiunile colectorului (în m²)

Volumul rezervorului (în m³)

Eficiența colectorului (în %)

Clasificarea rezervorului
A* = 0,95, A = 0,91, B = 0,86, C = 0,83, D-G = 0,81

$('III' \times \text{ } + 'IV' \times \text{ }) \times (0,9 \times (\text{ } / 100) \times \text{ } = + \text{ } \%$

Pompă de căldură suplimentară 5 %
 De la placa pompei de căldură

Eficiența energetică sezonieră a funcției de încălzire ambientală (în %)

$(\text{ } - 'I') \times 'II' = + \text{ } \%$

Contribuție captatoare solare E pompă de căldură suplimentară 6 %

Selectați valoarea cea mai mică $0,5 \times \text{ } \text{ O } 0,5 \times \text{ } = - \text{ } \%$

Eficiența energetică sezonieră a încălzirii ambientului a ansamblului 7 %

Clasa de eficiență energetică sezonieră a încălzirii ambientului a ansamblului

G **F** **E** **D** **C** **B** **A** **A⁺** **A⁺⁺** **A⁺⁺⁺**

< 30 % ≥ 30 % ≥ 34 % ≥ 36 % ≥ 75 % ≥ 82 % ≥ 90 % ≥ 98 % ≥ 125 % ≥ 150 %

Centrala și pompa de căldură suplimentară instalată cu emițătoare de căldură la temperatură joasă la 35 °C? 7 + (50 x 'II') = %
 De la placa pompei de căldură

Eficiența energetică a ansamblului de produse indicată în această fișă poate să nu corespundă eficienței energetice efective după instalare deoarece eficiența este influențată de alți factori precum dispersia de căldură în sistemul de distribuție și dimensiunea produselor față de dimensiunile și caracteristicile clădirii.

Parametri pentru completare fișă de ansamblu

Parametru	VICTRIX TERA V2 24 PLUSEU	VICTRIX TERA V2 35 PLUSEU
"I"		94
"II"		*
"III"	1,11	0,84
"IV"	0,44	0,33

* se vor stabili cu ajutorul tabelului 5 din Regulamentul 811/2013 în caz de „ansamblu” compus dintr-o pompă de căldură în completarea centralei. În acest caz aparatul va fi considerat ca aparat principal al ansamblului.

Fișă de ansamblu a sistemelor de încălzire a incintelor.

Eficiența energetică sezonieră a încălzirii ambientului a centralei ① %

Controlul temperaturii
De la placa de control al temperaturii

Clasa I = 1 %, Clasa II = 2 %, Clasa III = 1,5 %, Clasa IV = 2 %, Clasa V = 3 %, Clasa VI = 4 %, Clasa VII = 3,5 %, Clasa VIII = 5 %

② + %

Centrală suplimentară
De la placa centralei

Eficiența energetică sezonieră a funcției de încălzire ambientală (în %)

(-) x 0,1 = ± ③ %

Contribuție captatoare solare
De la placa dispozitivului solar

Dimensiunile colectorului (în m²)

Volumul rezervorului (în m³)

Eficiența colectorului (în %)

Clasificarea rezervorului
A* = 0,95, A = 0,91,
B = 0,86, C = 0,83,
D-G = 0,81

(x + x) x (0,9 x (/ 100) x = + ④ %

Pompă de căldură suplimentară
De la placa pompei de căldură

Eficiența energetică sezonieră a funcției de încălzire a ambianței (în %)

(-) x = + ⑤ %

Contribuție captatoare solare E pompă de căldură suplimentară

Selectați valoarea cea mai mică

0,5 x ④ O 0,5 x ⑤ = - ⑥ %

Eficiența energetică sezonieră a încălzirii ambientului a ansamblului ⑦ %

Clasa de eficiență energetică sezonieră a încălzirii ambientului a ansamblului

<input type="checkbox"/>	<input type="checkbox"/>	<input type="checkbox"/>	<input type="checkbox"/>	<input type="checkbox"/>	<input type="checkbox"/>	<input type="checkbox"/>	<input type="checkbox"/>	<input type="checkbox"/>	<input type="checkbox"/>
G	F	E	D	C	B	A	A⁺	A⁺⁺	A⁺⁺⁺
< 30 %	≥ 30 %	≥ 34 %	≥ 36 %	≥ 75 %	≥ 82 %	≥ 90 %	≥ 98 %	≥ 125 %	≥ 150 %

Centrala și pompa de căldură suplimentară instalată cu emițătoare de căldură la temperatură joasă la 35 °C?

De la placa pompei de căldură

⑦ + (50 x) = ⑧ %

Eficiența energetică a ansamblului de produse indicată în această fișă poate să nu corespundă eficienței energetice efective după instalare deoarece eficiența este influențată de alți factori precum dispersia de căldură în sistemul de distribuție și dimensiunea produselor față de dimensiunile și caracteristicile clădirii.

Facsimil pentru completarea fișei de ansamblu a sistemelor de preparare a apei calde de consum

Eficiența energetică de încălzire a apei pentru centrala mixtă

¹
 %

Profilul declarat al sarcinii:

Contribuție captatoare solare

De la placa dispozitivului solar

Electricitate auxiliară

(1,1 x 'I' - 10 %) x 'II' - - 'I' = + %

Eficiența energetică a încălzirii apei a ansamblului în condiții climatice medii

³
 %

Clasa de eficiență energetică a încălzirii apei a ansamblului în condiții climatice medii

	<input type="checkbox"/>	<input type="checkbox"/>	<input type="checkbox"/>	<input type="checkbox"/>	<input type="checkbox"/>	<input type="checkbox"/>	<input type="checkbox"/>	<input type="checkbox"/>	<input type="checkbox"/>	<input type="checkbox"/>
	G	F	E	D	C	B	A	A ⁺	A ⁺⁺	A ⁺⁺⁺
<input type="checkbox"/> M	< 27 %	≥ 27 %	≥ 30 %	≥ 33 %	≥ 36 %	≥ 39 %	≥ 65 %	≥ 100 %	≥ 130 %	≥ 163 %
<input type="checkbox"/> L	< 27 %	≥ 27 %	≥ 30 %	≥ 34 %	≥ 37 %	≥ 50 %	≥ 75 %	≥ 115 %	≥ 150 %	≥ 188 %
<input type="checkbox"/> XL	< 27 %	≥ 27 %	≥ 30 %	≥ 35 %	≥ 38 %	≥ 55 %	≥ 80 %	≥ 123 %	≥ 160 %	≥ 200 %
<input type="checkbox"/> XXL	< 28 %	≥ 28 %	≥ 32 %	≥ 36 %	≥ 40 %	≥ 60 %	≥ 85 %	≥ 131 %	≥ 170 %	≥ 213 %

Eficiența energetică a încălzirii apei a ansamblului în condiții climatice mai calde sau mai reci

Mai rece: - 0,2 x = %

Mai cald: + 0,4 x = %

Eficiența energetică a ansamblului de produse indicată în această fișă poate să nu corespundă eficienței energetice efective după instalare deoarece eficiența este influențată de alți factori precum dispersia de căldură în sistemul de distribuție și dimensiunea produselor față de dimensiunile și caracteristicile clădirii.

Parametri pentru completarea fișei de ansamblu a pachetelor de încălzire

Parametru	VICTRIX TERA V2 24 PLUSEU	VICTRIX TERA V2 35 PLUSEU
"I"		-
"II"		*
"III"		*

* se vor stabili conform prevederilor Regulamentului 811/2013 și metodelor de calcul pentru regimuri tranzitorii prevăzute de Comunicatul Comisiei Europene nr. 207/2014.

Fișă de ansamblu a sistemelor de preparare a apei calde de consum.

Eficiența energetică de încălzire a apei pentru centrala mixtă

%

Profilul declarat al sarcinii:

Contribuție captatoare solare
De la placa captatorului solar

Electricitate auxiliară

$(1,1 \times \text{---} - 10\%) \times \text{---} - \text{---} = + \text{---} \%$

Eficiența energetică a încălzirii apei a ansamblului în condiții climatice medii

%

Clasa de eficiență energetică a încălzirii apei a ansamblului în condiții climatice medii

	G	F	E	D	C	B	A	A+	A++	A+++
<input type="checkbox"/> M	< 27 %	≥ 27 %	≥ 30 %	≥ 33 %	≥ 36 %	≥ 39 %	≥ 65 %	≥ 100 %	≥ 130 %	≥ 163 %
<input type="checkbox"/> L	< 27 %	≥ 27 %	≥ 30 %	≥ 34 %	≥ 37 %	≥ 50 %	≥ 75 %	≥ 115 %	≥ 150 %	≥ 188 %
<input type="checkbox"/> XL	< 27 %	≥ 27 %	≥ 30 %	≥ 35 %	≥ 38 %	≥ 55 %	≥ 80 %	≥ 123 %	≥ 160 %	≥ 200 %
<input type="checkbox"/> XXL	< 28 %	≥ 28 %	≥ 32 %	≥ 36 %	≥ 40 %	≥ 60 %	≥ 85 %	≥ 131 %	≥ 170 %	≥ 213 %

Eficiența energetică a încălzirii apei a ansamblului în condiții climatice mai calde sau mai reci

Mai rece: $\text{---} - 0,2 \times \text{---} = \text{---} \%$

Mai cald: $\text{---} + 0,4 \times \text{---} = \text{---} \%$

Eficiența energetică a ansamblului de produse indicată în această fișă poate să nu corespundă eficienței energetice efective după instalare deoarece eficiența este influențată de alți factori precum dispersia de căldură în sistemul de distribuție și dimensiunea produselor față de dimensiunile și caracteristicile clădirii.



This instruction booklet is made of ecological paper.

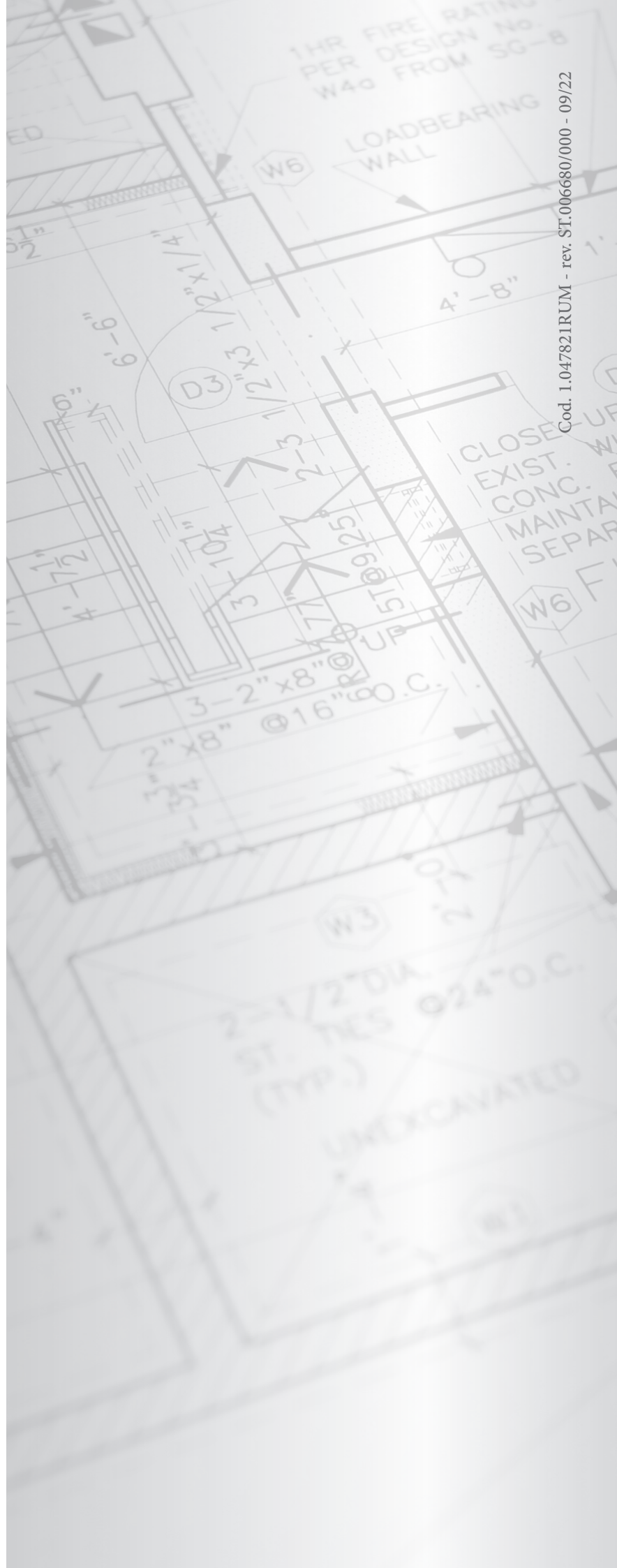

Cod. 1.047821RUM - rev. ST.006680/000 - 09/22

immergas.com

Immergas S.p.A.
42041 Brescello (RE) - Italy
Tel. 0522.689011
Fax 0522.680617



IMMERGAS
IMMERGAS SPA - ITALY
CERTIFIED COMPANY
UNI EN ISO 9001:2015

Design, manufacture and post-sale assistance of gas boilers, gas water heaters and related accessories